

**1Q**(2015/4/1~2015/6/30)

すべての人に最高の余暇を  
The Greatest Leisure for All People



# Fact Book

(補足データ資料)

2016年3月期 第1四半期

フィールズ株式会社  
東証一部:2767  
2015年8月3日

## 目次

すべての人に最高の余暇を  
The Greatest Leisure for All People

<b>1. 2016年3月期 第1四半期 業績ハイライト</b>		<b>6. 添付資料Ⅲ(エンタテインメント関連データ)</b>	
総括 連結P/L	P. 4	当社のIP展開	P. 35
連結B/S	P. 5	コンテンツ市場規模 デジタルコンテンツ市場規模	P. 36
連結キャッシュ・フロー	P. 6	コミック誌・コミックスの売上高 アニメ産業市場規模	P. 37
<b>2. 遊技機販売関連データ</b>		国内映画館興行収入 放送産業市場規模	P. 38
パチンコ・パチスロの市場参加社 フィールズの遊技機販売における用語解説	P. 8	モバイルビジネス市場規模 玩具市場規模推移	P. 39
ビジネスモデル(PS企画開発・販売) 各メーカーとの提携の歴史	P. 9	<b>7. 会社情報等</b>	
遊技機の計上方法 商品化権の流れ及び計上方法	P. 10	会社概要	P. 41
発売済み遊技機タイトル(2014.3~2016.3)	P. 11	組織図	P. 42
パチンコ・パチスロ 総発の歴史(2001.3~2010.3)	P. 12	当社の歩み	P. 43
遊技機タイトル(2011.3~2016.3)	P. 14	成長するビジネスモデル グループ体制	P. 45
「エヴァンゲリオンシリーズ」の変遷	P. 16	グループ体制概要	P. 46
<b>3. 遊技機販売実績</b>		コーポレート・ガバナンス体制 利益還元方針	P. 47
ブランド・タイトル別遊技機販売実績	P. 19	CSRへの取り組み	P. 49
遊技機販売台数推移グラフ	P. 20	<b>8. 業績推移等</b>	
遊技機販売台数(詳細) PSシリーズ累計販売台数(主なIP別)	P. 21	四半期P/L推移表	P. 51
<b>4. 添付資料Ⅰ(対面市場データ)</b>		主要財務数値・経営指標(2003.3~2016.3)	P. 52
日本の余暇市場 可処分所得と平均消費性向の推移	P. 23	業績推移グラフ(連結) 資産/負債・純資産推移グラフ(連結)	P. 54
労働者一人の平均年次有給休暇の推移 年間総実労働時間の推移	P. 24	販売管理費及び一般管理費推移グラフ(連結) フリー・キャッシュ・フロー推移グラフ	P. 55
月間総労働時間の所定内外割合推移	P. 25	ご参考: IRサイトのご紹介	P. 56
<b>5. 添付資料Ⅱ(PSマーケットデータ)</b>			
PSマーケット動向(監修:グリーンベると)	P. 27		
PSマーケット動向(フィールズ)	P. 28		
パチンコホールの軒数と1店舗あたりの設置台数推移 遊技機の設置台数と年間回転数	P. 29		
遊技機販売の市場規模 市場占有率	P. 30		
パチンコホールの月次動向 型式試験状況	P. 31		
PS業界の変遷	P. 32		

PS: パチンコ・パチスロ

## 1. 2016年3月期 第1四半期 業績ハイライト

---

## 2016年3月期 第1四半期 連結ハイライト

すべての人に最高の余暇を  
The Greatest Leisure for All People

### 【 総括 】

#### <経営・業績>

- ◆ 1Q業績：売上高 **171**億円 経常利益 **△8.6**億円
  - 業績は通期見通しに対し概ね計画通りに進捗
  - 販管費は主に遊技機販売（2Q納品分含む）に係る販売促進費増加

#### <遊技機販売>

- ◆ パチンコ **1.5**万台 パチスロ **2.8**万台 販売
  - 1Qはパチンコ・パチスロともに1機種計上、総販売台数は前年同期並み
  - 2Qに納品する遊技機を含め、パチンコ5機種、パチスロ2機種の販売に注力
  - 回胴式遊技機メーカー2社を子会社化

#### <IP>

- ◆ IP総数 **157**タイトル / 2016年3月期 **103**メディアに展開予定
  - コミックス、映像を起点としたクロスメディア展開を進行中

【 連結P/L 】 \* 上段(カッコ)内は前年同期比、下段[カッコ]内は対売上高比を表します。

(単位:百万円)

	2014年3月期		2015年3月期		2016年3月期	
	1Q	通期	1Q	通期	1Q	通期計画
売上高	(27.2) <b>5,748</b> [100.0]	(106.3) <b>114,904</b> [100.0]	(129.8) <b>7,459</b> [100.0]	(86.6) <b>99,554</b> [100.0]	(229.8) <b>17,140</b> [100.0]	(120.5) <b>120,000</b> [100.0]
売上総利益	(36.4) <b>2,027</b> [35.3]	(101.6) <b>33,812</b> [29.4]	(137.6) <b>2,790</b> [37.4]	(84.2) <b>28,468</b> [28.6]	(177.4) <b>4,950</b> [28.9]	-
販売費及び一般管理費	(110.9) <b>5,856</b> [101.9]	(104.6) <b>24,020</b> [20.9]	(90.5) <b>5,300</b> [71.1]	(98.8) <b>23,724</b> [23.8]	(112.4) <b>5,956</b> [34.7]	-
広告宣伝費	1,024	4,305	352	3,541	720	-
給料	1,464	5,859	1,578	6,222	1,602	-
業務委託費	615	2,451	561	2,394	635	-
減価償却費	286	1,268	299	1,474	377	-
地代家賃	559	2,062	503	2,022	501	-
のれん償却額	80	323	87	325	85	-
その他	1,828	7,752	1,920	7,746	2,036	-
営業利益	(-) <b>△3,829</b> [△66.6]	(94.9) <b>9,791</b> [8.5]	(-) <b>△2,509</b> [△33.6]	(48.4) <b>4,743</b> [4.8]	(-) <b>△1,005</b> [△5.9]	(126.5) <b>6,000</b> [5.0]
経常利益	(-) <b>△3,759</b> [△65.4]	(95.1) <b>9,765</b> [8.5]	(-) <b>△2,254</b> [△30.2]	(56.2) <b>5,491</b> [5.5]	(-) <b>△864</b> [△5.0]	(118.4) <b>6,500</b> [5.4]
親会社株主に帰属する 四半期純利益	(-) <b>△2,290</b> [△39.8]	(113.8) <b>5,370</b> [4.7]	(-) <b>△1,502</b> [△20.1]	(56.2) <b>3,018</b> [3.0]	(-) <b>△867</b> [△5.1]	(116.0) <b>3,500</b> [2.9]

\* 「前年同期比」「対売上高比」及び「販売費及び一般管理費のその他」につきましては、表上計算にて算出しております。

【 連結B/S 】

(単位:百万円)

	2014年 3月末	2015年 3月末	2015年 6月末	前期末増減	前期末増減要因
現金及び預金	29,583	15,823	16,009	186	
受取手形及び売掛金	29,155	45,888	22,972	△22,916	
たな卸資産	3,134	1,738	3,726	1,988	
その他	5,083	7,590	7,972	382	
貸倒引当金	△34	△25	△22	3	
<b>流動資産合計</b>	<b>66,921</b>	<b>71,014</b>	<b>50,657</b>	<b>△20,357</b>	売上債権の減少
土地	7,875	7,737	7,582	△155	
その他	4,229	4,460	4,671	211	
<b>有形固定資産合計</b>	<b>12,104</b>	<b>12,197</b>	<b>12,253</b>	<b>56</b>	
のれん	1,905	1,618	1,538	△80	
その他	2,460	2,872	2,909	37	
<b>無形固定資産合計</b>	<b>4,365</b>	<b>4,490</b>	<b>4,447</b>	<b>△43</b>	
投資有価証券	15,607	14,564	14,171	△393	
その他	6,944	9,079	9,581	502	
貸倒引当金	△1,074	△1,029	△1,028	1	
<b>投資その他の資産合計</b>	<b>21,477</b>	<b>22,614</b>	<b>22,724</b>	<b>110</b>	長期貸付金の増加
<b>固定資産合計</b>	<b>37,948</b>	<b>39,302</b>	<b>39,425</b>	<b>123</b>	
<b>資産合計</b>	<b>104,869</b>	<b>110,316</b>	<b>90,082</b>	<b>△20,234</b>	
支払手形及び買掛金	33,105	33,850	9,694	△24,156	
未払法人税等	1,959	2,345	149	△2,196	
その他	6,666	9,578	17,040	7,462	
<b>流動負債合計</b>	<b>41,730</b>	<b>45,773</b>	<b>26,883</b>	<b>△18,890</b>	仕入債務の減少及び未払法人税等の減少
<b>固定負債合計</b>	<b>4,386</b>	<b>4,296</b>	<b>4,893</b>	<b>597</b>	退職給付に係る負債の増加
<b>負債合計</b>	<b>46,116</b>	<b>50,070</b>	<b>31,776</b>	<b>△18,294</b>	
資本金	7,948	7,948	7,948	0	
資本剰余金	7,994	7,994	7,994	0	
利益剰余金	44,548	46,049	44,020	△2,029	
自己株式	△1,821	△1,821	△1,821	0	
<b>株主資本合計</b>	<b>58,670</b>	<b>60,171</b>	<b>58,142</b>	<b>△2,029</b>	
その他有価証券評価差額金	△262	△567	△512	55	
<b>その他の包括利益累計額</b>	<b>△390</b>	<b>△679</b>	<b>△616</b>	<b>63</b>	
非支配株主持分	473	753	779	26	
<b>純資産合計</b>	<b>58,753</b>	<b>60,246</b>	<b>58,305</b>	<b>△1,941</b>	利益剰余金の減少
<b>負債純資産合計</b>	<b>104,869</b>	<b>110,316</b>	<b>90,082</b>	<b>△20,234</b>	

\*各科目の「その他」と「増減」につきましては、表上計算にて算出しております。

## 2016年3月期 第1四半期 連結ハイライト

すべての人に最高の余暇を  
The Greatest Leisure for All People

### 【 連結キャッシュ・フロー 】

(単位:百万円)

	2015年3月期		2016年3月期	
	1Q	通期	1Q	要因
営業活動によるCF	△8,932	△9,086	△5,334	売上債権の減少 仕入債務の減少 法人税等の支払 24,506 △26,148 △2,296
投資活動によるCF	△544	△6,297	75	貸付金の回収による収入 貸付けによる支出 1,427 △1,393
財務活動によるCF	△1,172	1,624	5,445	短期借入れによる収入 配当金の支払 6,670 △1,107
現金及び現金同等物に係る換算差額	-	-	-	
現金及び現金同等物の増減額	△10,650	△13,760	185	
現金及び現金同等物の期首残高	29,583	29,583	15,823	
現金及び現金同等物の期末残高	18,933	15,823	16,009	

## 2. 遊技機販売関連データ

---

## パチンコ・パチスロの市場参加社

すべての人に最高の余暇を  
The Greatest Leisure for All People

### パチンコ・パチスロメーカー



#### 部品・ソフトメーカー

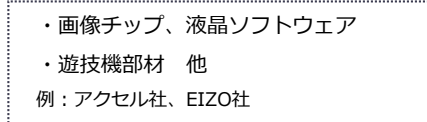

直接販売パチンコ40%、パチスロ20%

#### 販売会社

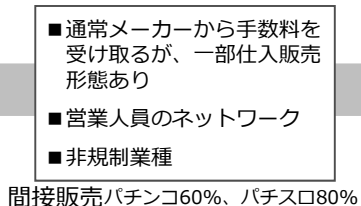

### パチンコホール

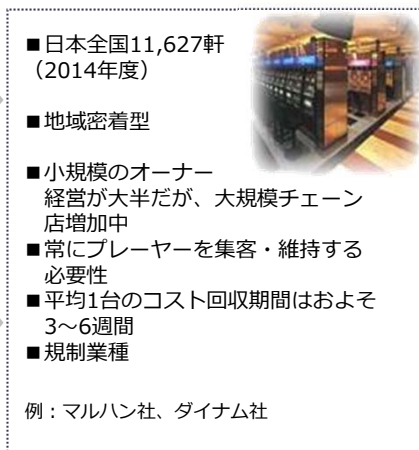

#### 付帯設備メーカー 他

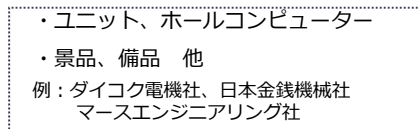

## フィールズの遊技機販売における用語解説

すべての人に最高の余暇を  
The Greatest Leisure for All People

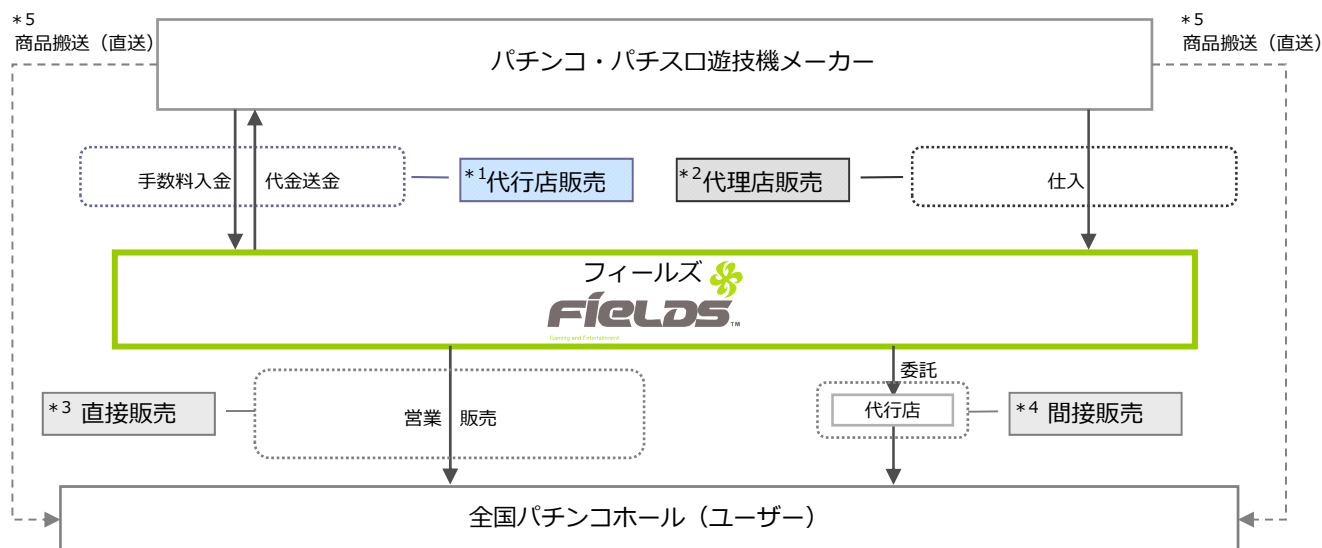

\*1 代行店販売 : 手数料による売上・利益

\*2 代理店販売 : 仕入れによる売上・利益

\*3 直接販売 : 当社の営業が直接ホールに商品を販売する

\*4 間接販売 : 代行店を介して間接的にホールに商品を販売

\*5 商品搬送 : メーカーからホールへ商品を直送

□営業方法 代行/代理店販売は、計上方法の違いのみであり営業活動は同一



## ビジネスモデル (PS企画開発・販売)

すべての人に最高の余暇を  
The Greatest Leisure for All People

( )内は出資比率

(2015年6月30日現在)

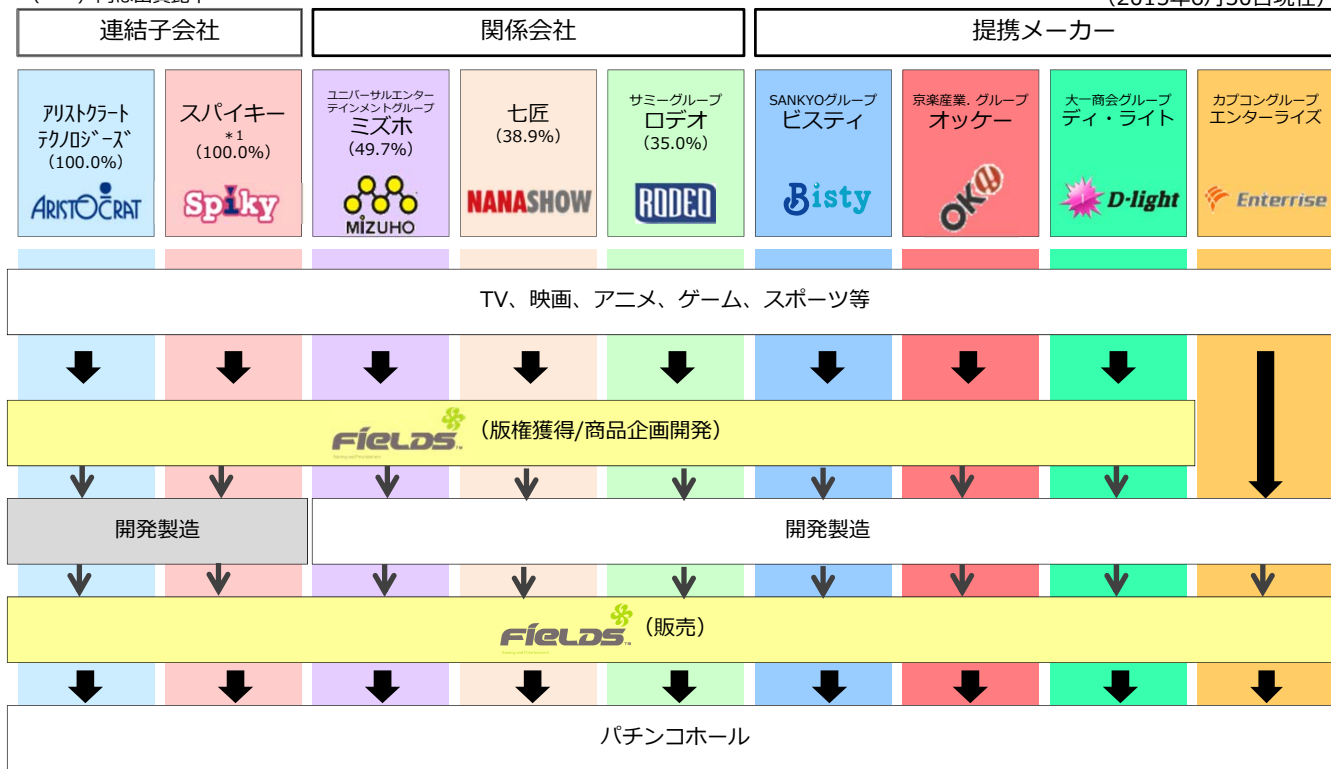

\*1アリスクリートテクノロジーズの子会社化に伴い、同社の100%子会社であるスパイキーを子会社化しました。

## 各メーカーとの提携の歴史

すべての人に最高の余暇を  
The Greatest Leisure for All People

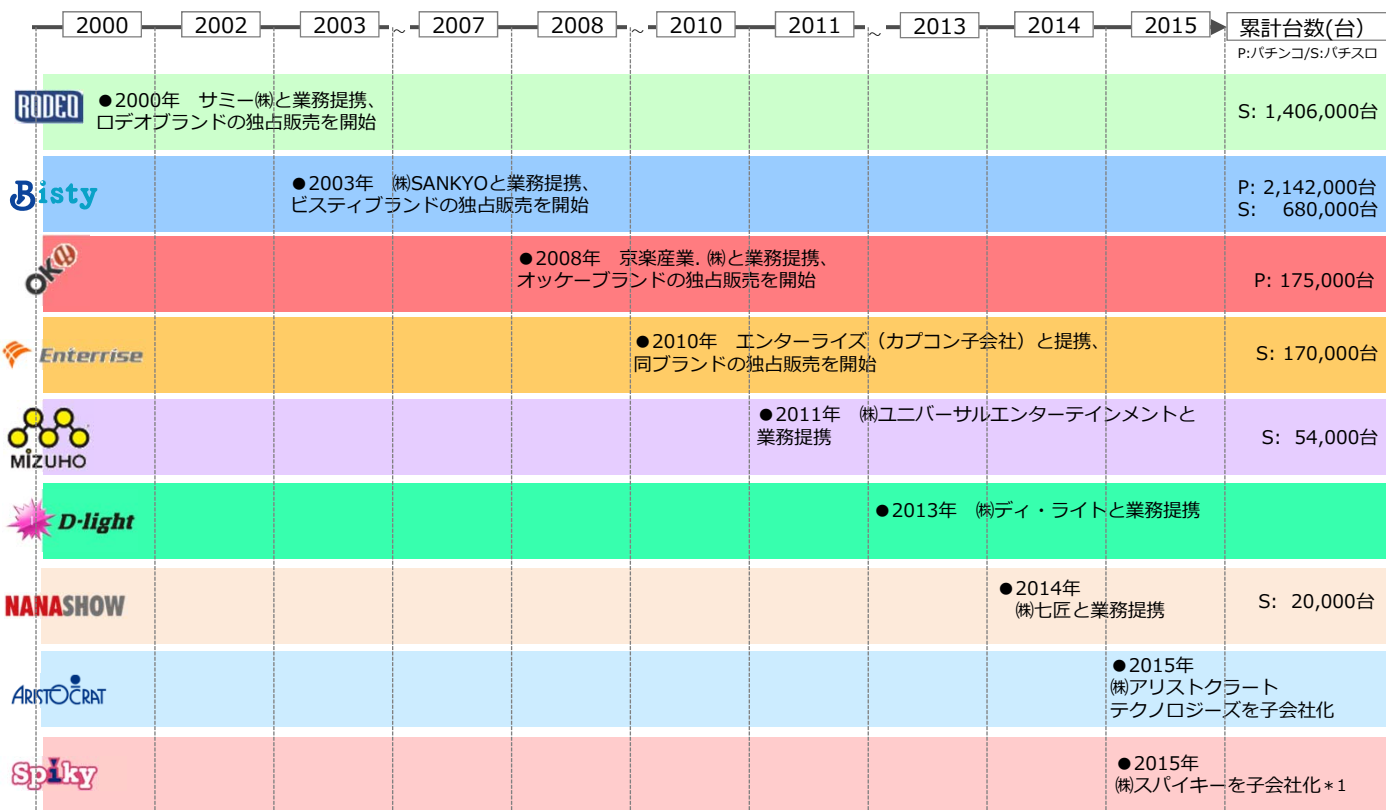

\*1アリスクリートテクノロジーズの子会社化に伴い、同社の100%子会社であるスパイキーを子会社化しました。

## 遊技機の計上方法（イメージ）

すべての人に最高の余暇を  
The Greatest Leisure for All People

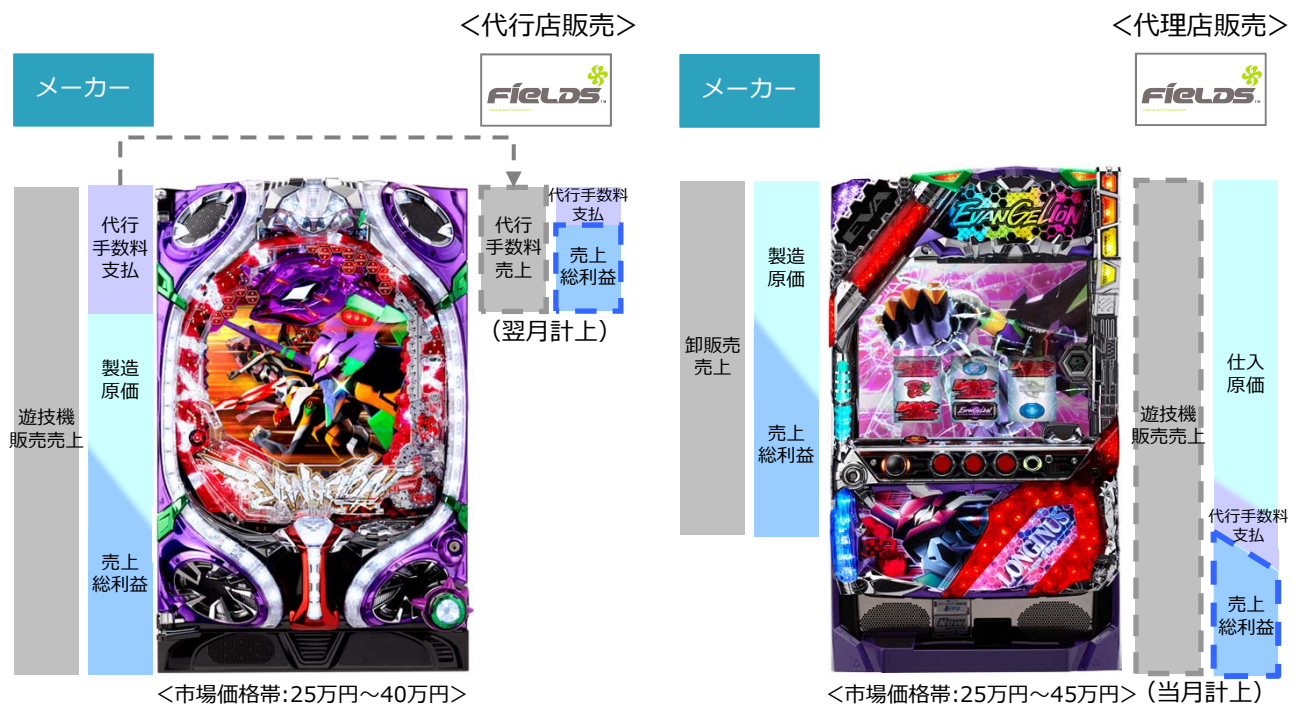

## 一般的な商品企画開発における商品化権の流れ及び計上方法（イメージ）

すべての人に最高の余暇を  
The Greatest Leisure for All People

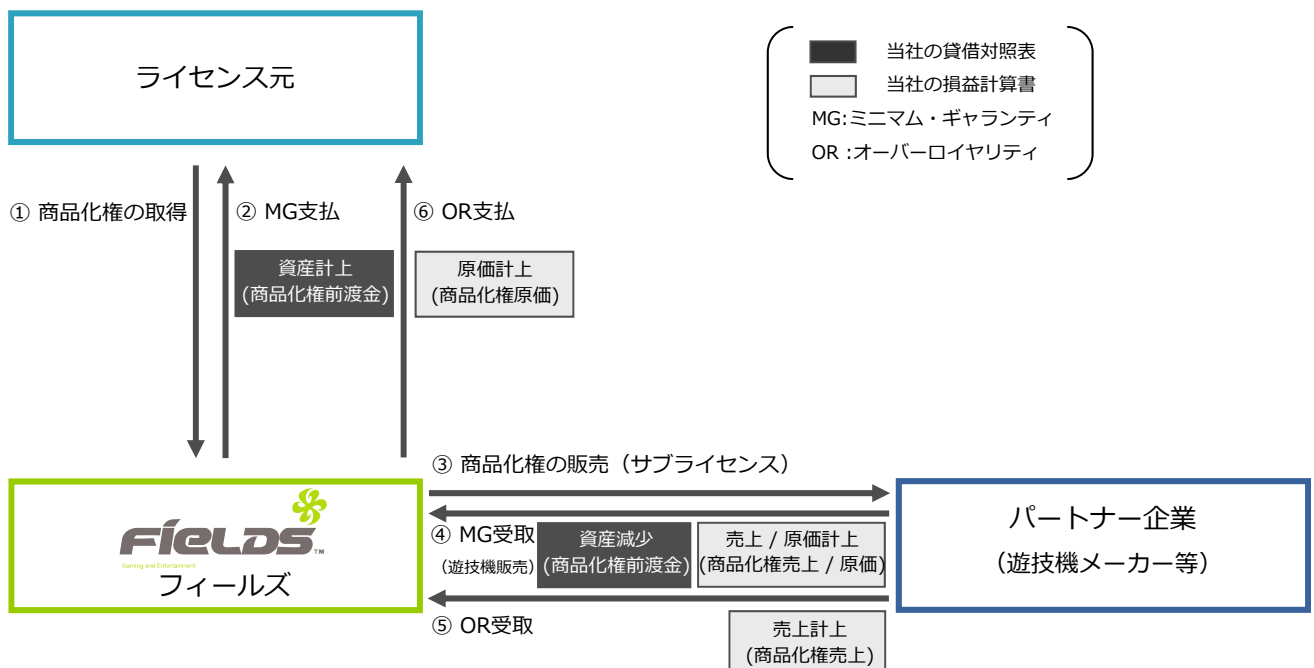

# 2014年3月期～2016年3月期 発表済みの遊技機タイトル

すべての人に最高の余暇を  
The Greatest Leisure for All People

(販売台数は2015年6月30日現在)

## パチンコ遊技機

パチンコ遊技機 6機種発売

ビスティ	4機種
オッキー	2機種

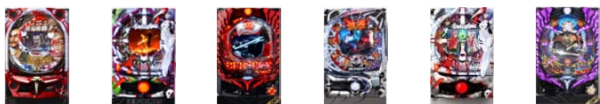

©王野文・宇野仁/講談社 ©Bisty ©カラー ©Bisty ©三浦建太郎 (スタジオ我妻) ・白根社/BERSERK FILM PARTNERS ©OK!! ©2013 BANDAI NAMCO Entertainment Inc. ©Bisty ©CAPCOM CO., LTD. ALL RIGHTS RESERVED. ©OK!!

パチンコ遊技機 4機種発売

ビスティ	2機種
オッキー	1機種
メーシー	1機種



©avex management inc. ©avex music creative inc. ©カラー ©Bisty TM & © DC Comics. (s15) ©UNIVERSAL ENTERTAINMENT ©円谷プロ ©OK!!

## パチスロ遊技機

パチスロ遊技機 7機種発売

ロデオ (銀座)	1機種
ビスティ	3機種
エンターライズ	2機種
ミズホ	1機種



©南本洋行/講談社・VAP・NTV ©南本洋行/講談社・VAP・マッドハウス・NTV・D.N.ドリーム/パートナーズ ©Sammy ©RODOE ©CAPCOM CO., LTD. ALL RIGHTS RESERVED. ©TSUBURAYA PROD. ©藤越・ランライズ ©カラー ©Bisty ©UNIVERSAL ENTERTAINMENT ©MIZUHO

パチスロ遊技機 3機種発売

ロデオ	1機種
エンターライズ	1機種
七匠	1機種



©CAPCOM CO., LTD. ALL RIGHTS RESERVED. ©未宮ひる志/集英社 / FIELDS ©Sammy ©RODOE ©三浦建太郎(スタジオ我妻) ・白根社/BERSERK FILM PARTNERS © NANASHOW

2014年3月期

2015年3月期

2016年3月期

[1Q]



ビスティ  
**CRエヴァンゲリオン9 零号機暴走ループVer.**

©カラー ©Bisty

5月

[2Q]



メーシー  
**CRミリオンゴッドライジング**

販売中

©UNIVERSAL ENTERTAINMENT

7月



ビスティ  
**CR機動戦艦ナデシコ**

販売中

©ジューベック/ナデシコ制作委員会・テレビ東京 ©ジューベック/1998 NADESICO制作委員会 ©Bisty

8月



大一商会  
**CR魁!!男塾**

販売中

©宮下あきら/集英社・東映アニメーション © Sony Music Artists Inc. ©イノキ・ゲーム・フェスティバル © 電田プロモーション

8月



ビスティ  
**CRエヴァンゲリオンX**

販売中

©カラー ©Bisty ©SANKYO

9月

[1Q]



ビスティ  
**エヴァンゲリオン・希望の槍**  
2.3万台 ※2015年6月末時点

©カラー ©Bisty

6月

[2Q]



エンターライズ  
**バイオハザード6**

販売中

©CAPCOM CO., LTD. ALL RIGHTS RESERVED.

7月

\* 販売台数1万台未満の販売タイトルは、販売台数を公表していません。

2014～2015年3月期の販売機種の詳細はP14-15をご参照ください。

## パチンコ 総発の歴史 (2001.3~2010.3)

すべての人に最高の余暇を

The Greatest Leisure for All People

\* 販売台数1万台未満の販売タイトルは、台数を公表していません。表記は千台未満を切り捨てしております。

\* 2007年3月期にオリンピア製パチンコ機「CRプロジェクトミネルヴァ」を発売しております。

(単位:台)

	サミー	販売台数	ビスティ	販売台数
2010.3			CR新世紀エヴァンゲリオン～最後のシ者～	230,000
			CR料理の鉄人	-
			CR GTO	-
			CR新世紀エヴァンゲリオン～使徒、再び～YF	23,000
			CR清水の次郎長～命の絆～	11,000
2009.3	CRバーチャファイター	11,000	CRミスティックブルー	-
			CRキング・コング	21,000
			CR七人の侍	82,000
			CRAモーニング娘。	-
			CRA新世紀エヴァンゲリオン プレミアムモデル	50,000
2008.3	CRサクラ大戦	41,000	CR新世紀エヴァンゲリオン～使徒、再び～	200,000
			CRトゥームレイダー	-
			CRAフィリックス・ザ・キャット	-
			CRマスク・オブ・ゾロ	-
			CRルーニー・チューンズBIA	-
2007.3	CRシーコップ	-	CR新世紀エヴァンゲリオン～奇跡の価値は～	187,000
	CRサラリーマン金太郎 2	28,000	CR WINK	11,000
	CRカメラ エクストリームバトル	-	CR松浦亜弥	40,000
			CR男一匹ガキ大将	-
			CR真・三國無双	27,000
2006.3	CR魁!!男塾	29,000	CR新世紀エヴァンゲリオン-セカンドインパクト	161,000
	CRスーパー・ジェッター	-	CR明日があるさ よしもとワールド	38,000
	CRあずみ	-	CRマリリン・モンロー	39,000
	CR K-1 PREMIUM Dynamite!!	-	CR飯島直子のカジノビスティ	21,000
			CR大魔神	10,000
2005.3	CR俺の空	30,000	CR華原朋美とみなしごハッチ	41,000
	CR幕末の風	13,000	CR新世紀エヴァンゲリオン	125,000
	CRリンダのどうにもとまらない	25,000	CRサーキットへ行こう!	11,000
			CRフィーバーツインズ	-
2004.3	CRカ道山	40,000	CRフィーバーカンフーギャル	14,000
	CRソニック	27,000		
	CRシティーハンター	36,000		
	CR梅松パラダイス	24,000		
2003.3	CR幻獣霸王	13,000		
2002.3	CRサラリーマン金太郎	24,000		
2001.3				

## パチスロ 総発の歴史 (2001.3~2010.3)

すべての人に最高の余暇を  
The Greatest Leisure for All People

\* 販売台数1万台未満の販売タイトルは、台数を公表していません。表記は千台未満を切り捨てしております。

(単位:台)

	ロデオ	販売台数	ビ스티	販売台数	オリンピア	販売台数
2010.3	新鬼武者	90,000	サタデーナイトフィーバー	-	-エースをねらえ!	-
	炎の熱血教師	-	-新世紀エヴァンゲリオン〜魂の軌跡〜	84,000	I am KONISHIKI	-
2009.3	回胴黙示録カイジ2	18,000	キング・コング	-		
	天地を喰らう	-	-新世紀エヴァンゲリオン〜約束の時〜	90,000		
	ソニックライブ	-				
2008.3	天下無敵! サラリーマン金太郎	18,000	ビーチクラブ	-	-真・三國無双	-
	バーチャファイター	10,000	新世紀エヴァンゲリオン〜まごころを、君に〜	99,000	快傑ハリマオ	-
	THE MASK OF ZORRO	-	-モーニング娘。	-		
	くりむしちゅー	-				
	デビル メイ クライ3	48,000				
2007.3	魁!!男塾	17,000	名探偵ホームズ	-	-空手バカ一代	-
	プレミアム ダイナマイト	-	-GTO	-	-キングオブマウス	30,000
	ドカベン	-	-ロッキー・バルボア	-	-ルーニー・テューンズ	-
		-	トゥームレイダー	60,000		
	-	ロード・オブ・ザ・リング	-			
2006.3	俺の空	125,000	新世紀エヴァンゲリオン	23,000	ジェロニモNS	-
	ど根性ガエル	-				
2005.3	鬼武者3	120,000	大ヤマト	12,000	めざせドキドキ島	-
	カイジ	29,000	フィーバー夏祭り	-		
	梅松 ダイナマイトウェーブ	36,000				
2004.3	ガメラ ハイグレートビジョン	61,000	海賊	-	-黄金神	13,000
	ワンタッチャブル (サミー)	-				
	ジェットセットラジオ	22,000				
	チャーリーズエンジェルFT	-				
	スロッター金太郎	52,000				
	野獣	14,000				
2003.3	旋風の用心棒	53,000				
	スノーキング	-				
	サラリーマン金太郎S	-				
	クラブロデオT	43,000				
	ギンギン丸	31,000				
2002.3	一撃帝王2	17,000				
	サラリーマン金太郎	118,000				
	ダブルチャレンジ	31,000				
	オオガメラ	32,000				
2001.3	インディジョーズ2	23,000				
	ガメラ	29,000				

## 遊技機タイトル (2011.3~2016.3)

すべての人に最高の余暇を  
The Greatest Leisure for All People

※販売台数1万台未満の販売タイトルは、台数を公表しておりません。表記は千台未満を切り捨てしております。

	2011.3		2012.3		2013.3	
	タイトル	販売台数	タイトル	販売台数	タイトル	販売台数
パチンコ	CRカンフーパンダ	11,000	CRエヴァンゲリオン7	100,000	エヴァンゲリオン7 Smile Model	12,000
	CRエヴァンゲリオン ～始まりの福音～Light ver.	-	CR浜崎あゆみ物語 Light /Sweet Version	11,000	CR戦国BASARA3 ～関ヶ原の戦い～	16,000
	CR清水の次郎長Light ver.	-	CR浜崎あゆみ物語-序章-	72,000	エヴァライトIII	16,000
	CRエヴァンゲリオン ～始まりの福音～	205,000				
オケゲー					新世紀ばちんこ 攻殻機動隊 MAXタイプ	-
					新世紀ばちんこ 攻殻機動隊 ミドルタイプ	26,000
ミズホ*1						
大一商会 (ディ・ライト)						

パチスロ	超重神グラヴィオン	-	モンスターハンター	96,000	新鬼武者 再臨	41,000	
	ロデオ						
	俺の空 ～蒼き正義魂～	38,000	ラーゼフォン	-	魁!!男塾 天挑五輪大武會編	24,000	
	ガメラ	13,000	旋風の用心棒 ～胡蝶の記憶～	23,000			
	ビスティ	エヴァンゲリオン ～真実の翼～	78,000	エヴァンゲリオン ～生命の鼓動～	47,000	EVANGERION	57,000
		アベノ橋 魔法☆商店街	-	サムライ7	13,000	夜王	-
					GTO	-	
	エンター ライズ	戦国BASARA2	16,000	ストリートファイターIV	-	バイオハザード5	48,000
ミズホ							
七匠							

\*1 メーシーを含みます。

2014.3		2015.3		2016.3		累計販売 台数*3		
タイトル	販売台数	タイトル	販売台数	タイトル	販売台数			
CRエヴァンゲリオン8 Premium Battle	12,000	CR鉄拳 LIGHT VERSION	-	CRエヴァンゲリオン9 零号機暴走ループVer.	-	2,142,000	ビスティ	パチンコ
CR鉄拳	18,000	CRエヴァンゲリオン8 Extreme Battle	20,000	CR機動戦艦ナデシコ	販売中			
CRエヴァンゲリオン8	75,000	CR ayumi hamasaki2	23,000	CRエヴァンゲリオンX	販売中			
CR蒼天航路	-	CRエヴァンゲリオン9	102,000					
		CRエヴァンゲリオン9 甘デジ	-					
ぱちんこ 新鬼武者	33,000	ぱちんこ鬼武者 ライトバージョン	-			175,000	オッキー	
新世紀ぱちんこ ベルセルク	23,000	ぱちんこ ウルトラバトル烈伝	79,000					
		CRバットマン	-	CRミリオンゴッド ライジング	販売中		ミズホ*1	
				CR魁!!男塾	販売中		大一商会 (デイトライト)	
回胴黙示録カイジ3*2	25,000	サラリーマン金太郎 出世回胴編	42,000			1,406,000	ロデオ	
エヴァンゲリオン ～決意の刻～	13,000			エヴァンゲリオン・ 希望の槍	23,000	680,000	ビスティ	パチスロ
機動戦士ガンダム	25,000							
パチスロ ウルトラマンウォーズ	23,000					170,000	エンター ライズ	
パチスロ モンスターハンター -月下雷鳴-	45,000	パチスロ 戦国BASARA3	20,000	パイオハザード6	販売中			
デビル メイ クライ4	25,000					54,000	ミズホ	
アナザーゴッドハーデス -奪われたZEUS.ver-	54,000					20,000	七匠	
		パチスロ ベルセルク	20,000					

\*2 2014年3月期発売「回胴黙示録カイジ3」（銀座製）の販売台数はロデオに記載しております。

\*3 累計販売台数は、各メーカーとの提携後からの累計販売台数です。

# 「エヴァンゲリオン」シリーズの変遷①

すべての人に最高の余暇を  
The Greatest Leisure for All People

パチンコ遊技機		パチスロ遊技機
 <p><b>新世紀エヴァンゲリオン</b> 2004年12月 <u>12.5万台</u></p>	2005.3	
 <p><b>セカンドインパクト</b> 2006年2月 <u>16.1万台</u></p>	2006.3	 <p><b>新世紀エヴァンゲリオン</b> 2005年9月 <u>2.3万台</u></p>
 <p><b>奇跡の価値は</b> 2007年2月 <u>18.7万台</u></p>	2007.3	 <p><b>まごころを、君に</b> 2007年7月 <u>9.9万台</u></p>
低射幸性タイプ/リユース		2008.3
 <p><b>使徒、再び</b> 2008年1月 <u>20.0万台</u></p>		 <p><b>約束の時</b> 2008年9月 <u>9.0万台</u></p>
 <p><b>プレミアムモデル</b> 2008年5月 <u>5.0万台</u></p>	2009.3	
 <p><b>最後のシ者</b> 2009年4月 <u>23.7万台</u></p>	2010.3	 <p><b>魂の軌跡</b> 2010年3月 <u>8.4万台</u></p>
 <p><b>始まりの福音</b> 2010年6月 <u>20.5万台</u></p>		
 <p><b>使徒、再びYF</b> 2010年1月 <u>2.4万台</u></p>		
 <p><b>始まりの福音 Light ver.</b> 2010年11月</p>		



## 「エヴァンゲリオン」シリーズの変遷②

すべての人に最高の余暇を  
The Greatest Leisure for All People



### 3. 遊技機販売実績

---

## 遊技機販売実績

すべての人に最高の余暇を  
The Greatest Leisure for All People

### 【 ブランド別 】

(単位:台)

	2015年3月期					2016年3月期				
	1Q	2Q	3Q	4Q	通期	1Q	2Q	3Q	4Q	通期
<b>&lt;パチンコ遊技機&gt;</b>										
ビスティ	3,533	22,023	40,009	94,213	159,778	9,092				
オッキー	29,830	5,378	36	79,353	114,597	1,365				
ミズホ*1	-	-	-	4,898	4,898	86				
その他	5,177	7,969	4,179	5,808	23,133	5,141				
①パチンコ遊技機合計	38,540	35,370	44,224	184,272	302,406	15,684				
<b>&lt;パチスロ遊技機&gt;</b>										
ロデオ	-	-	3,239	39,327	42,566	-				
ビスティ	20	-	-	-	20	23,967				
七匠	-	-	-	20,084	20,084	116				
エンターライズ	4,460	19,941	66	-	24,467	2,670				
ミズホ	66	-	-	-	66	-				
その他	1,111	2,611	3,867	2,493	10,082	1,972				
②パチスロ遊技機合計	5,657	22,552	7,172	61,904	97,285	28,725				
①+②遊技機合計	44,197	57,922	51,396	246,176	399,691	44,409				

\*1 メーシーを含みます。

### 【 主な販売タイトル 】

(単位:台)

発売月	ブランド	タイトル	1Q	2Q	3Q	4Q	累計
<b>■パチンコ遊技機</b>							
2015年05月	ビスティ	CRエヴァンゲリオン9 零号機暴走ループVer.	-				-
2015年07月	メーシー	CRミリオンゴッドライジング					販売中
2015年08月	ビスティ	CR機動戦艦ナデシコ					販売中
2015年08月	大一商会	CR魁!!男塾					販売中
2015年09月	ビスティ	CRエヴァンゲリオンX					販売中
<b>■パチスロ遊技機</b>							
2015年06月	ビスティ	エヴァンゲリオン・希望の槍	23,000				23,000
2015年07月	インターライズ	バイオハザード6					販売中

\*販売台数1万台未満の販売タイトルについては、販売台数を公表しておりません。表記は千台未満を切り捨てしております。  
\*青字は派生タイトルです。

## 遊技機販売台数推移グラフ

すべての人に最高の余暇を  
The Greatest Leisure for All People

### 【 パチンコ・パチスロ遊技機別 】

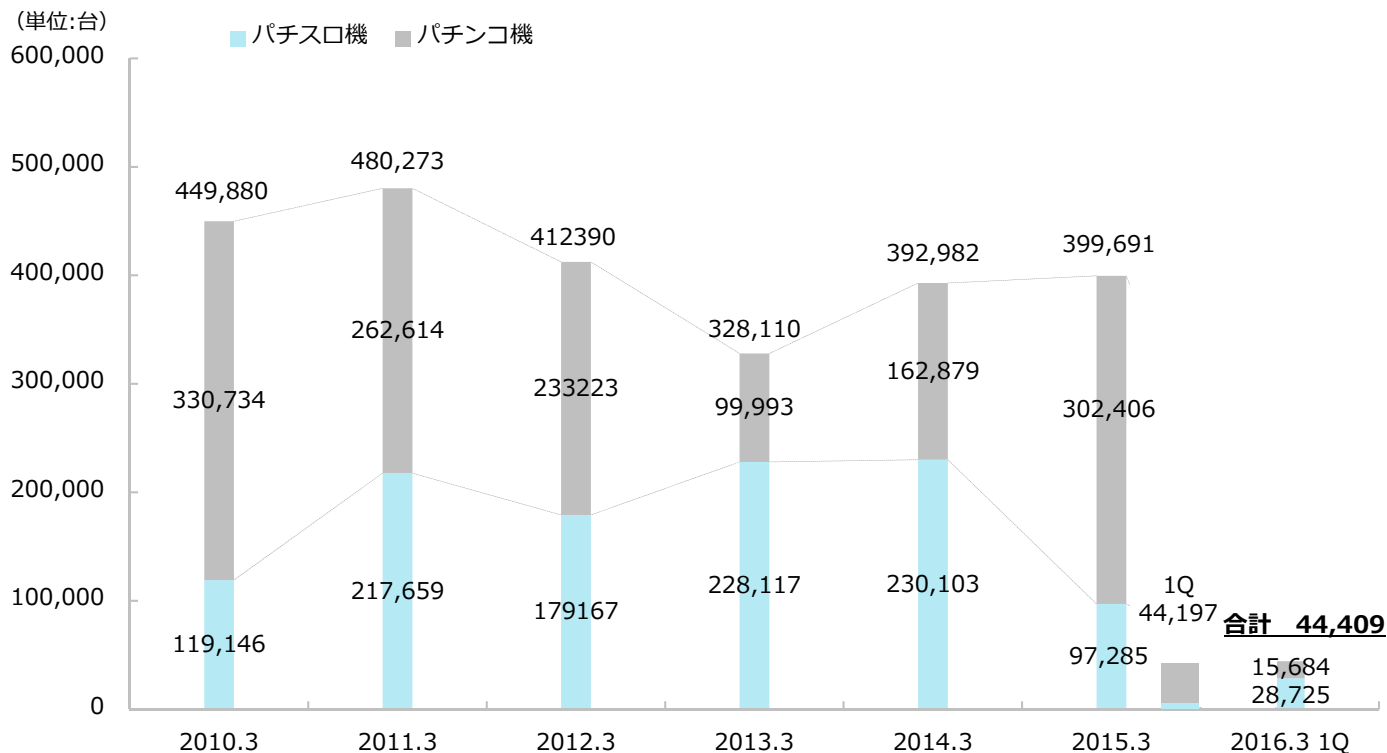

### 【 ブランド別 】

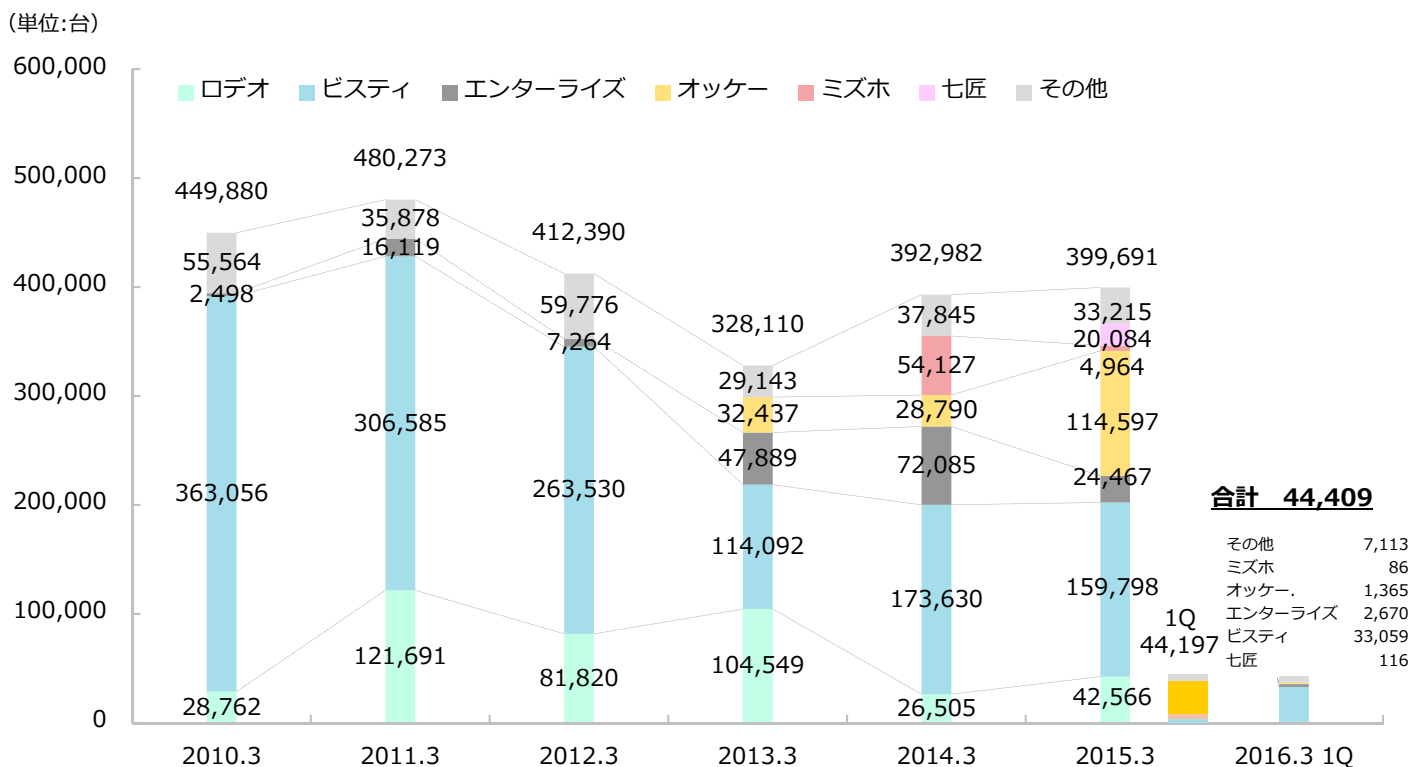

## 遊技機販売台数（詳細）

すべての人に最高の余暇を  
The Greatest Leisure for All People

(単位:台)

	2011年3月期			2012年3月期			2013年3月期			2014年3月期			2015年3月期			2016年3月期
	上期	下期	通期	上期	下期	通期	上期	下期	通期	上期	下期	通期	上期	下期	通期	1Q
販売台数	293,128	187,145	480,273	151,254	261,136	412,390	101,103	227,007	328,110	171,905	221,077	392,982	102,119	297,572	399,691	44,409
<b>■販売比率</b>																
パチンコ	226,620	35,994	262,614	89,264	143,959	233,223	46,823	53,170	99,993	110,276	52,603	162,879	73,910	228,496	302,406	15,684
	77.3%	19.2%	54.7%	59.0%	55.1%	56.6%	46.3%	23.4%	30.5%	64.1%	23.8%	41.4%	72.4%	76.8%	75.7%	35.3%
パチスロ	66,508	151,151	217,659	61,990	117,177	179,167	54,280	173,837	228,117	61,629	168,474	230,103	28,209	69,076	97,285	28,725
	22.7%	80.8%	45.3%	41.0%	44.9%	43.4%	53.7%	76.6%	69.5%	35.9%	76.2%	58.6%	27.6%	23.2%	24.3%	64.7%
<b>■代行/代理販売比率</b>																
代行販売	228,042	40,130	268,172	91,839	148,505	240,344	52,274	57,008	109,282	116,235	55,492	171,727	77,422	149,509	226,931	16,147
	77.8%	21.4%	55.8%	60.7%	56.9%	58.3%	51.7%	25.1%	33.3%	67.6%	25.1%	43.7%	75.8%	50.2%	56.8%	36.4%
代理販売	65,086	147,015	212,101	59,415	112,631	172,046	48,829	169,999	218,828	55,670	165,585	221,255	24,697	148,063	172,760	28,262
	22.2%	78.6%	44.2%	39.3%	43.1%	41.7%	48.3%	74.9%	66.7%	32.4%	74.9%	56.3%	24.2%	49.8%	43.2%	63.6%
<b>■直接/間接販売比率</b>																
直接販売	239,336	156,701	396,037	123,142	223,672	346,814	81,336	187,610	268,946	144,481	179,486	323,967	86,597	244,134	330,731	36,424
	81.6%	83.7%	82.5%	81.4%	85.7%	84.1%	80.4%	82.6%	82.0%	84.0%	81.2%	82.4%	84.8%	82.0%	82.7%	82.0%
間接販売	53,792	30,444	84,236	28,112	37,464	65,576	19,767	39,397	59,164	27,424	41,591	69,015	15,522	53,438	68,960	7,985
	18.4%	16.3%	17.5%	18.6%	14.3%	15.9%	19.6%	17.4%	18.0%	16.0%	18.8%	17.6%	15.2%	18.0%	17.3%	18.0%

## PSシリーズ累計販売台数（主なIP別）

すべての人に最高の余暇を  
The Greatest Leisure for All People

(2015年6月30日現在)

	「エヴァンゲリオン」シリーズ	「ゲームIP」シリーズ	「本宮ひろ志」シリーズ	「マンガ、アニメIP」シリーズ	「ウルトラマン」シリーズ
<b>■主なタイトル</b>					
パチンコ	・エヴァンゲリオン8 ・エヴァンゲリオン9	・新鬼武者 ・鉄拳	・サラリーマン金太郎 ・俺の空	・ベルセルク ・攻殻機動隊	・ウルトラマン烈伝
パチスロ	・決意の時 ・希望の槍	・デビルメイクライ ・モンスターハンター	・サラリーマン金太郎 ・俺の空	・ベルセルク ・カイジ	・ウルトラマンウォーズ
<b>■累計販売タイトル</b>					
パチンコ*	9	9	3	14	1
パチスロ	9	17	8	23	1
合計	19	26	11	37	2
<b>■累計販売台数（台）</b>					
パチンコ	1,564,000	192,000	82,000	220,000	80,000
パチスロ	516,000	643,000	403,000	316,000	23,000
合計	2,080,000	836,000	486,000	536,000	104,000

\* パチンコの販売タイトル数は、リユース機、スペック変更機を除いております。

## 4. 添付資料 I (対面市場データ)

---

## 日本の余暇市場

すべての人に最高の余暇を  
The Greatest Leisure for All People

2013年度 日本余暇市場 65.2兆円

本データは「レジャー白書」により毎年8月に更新

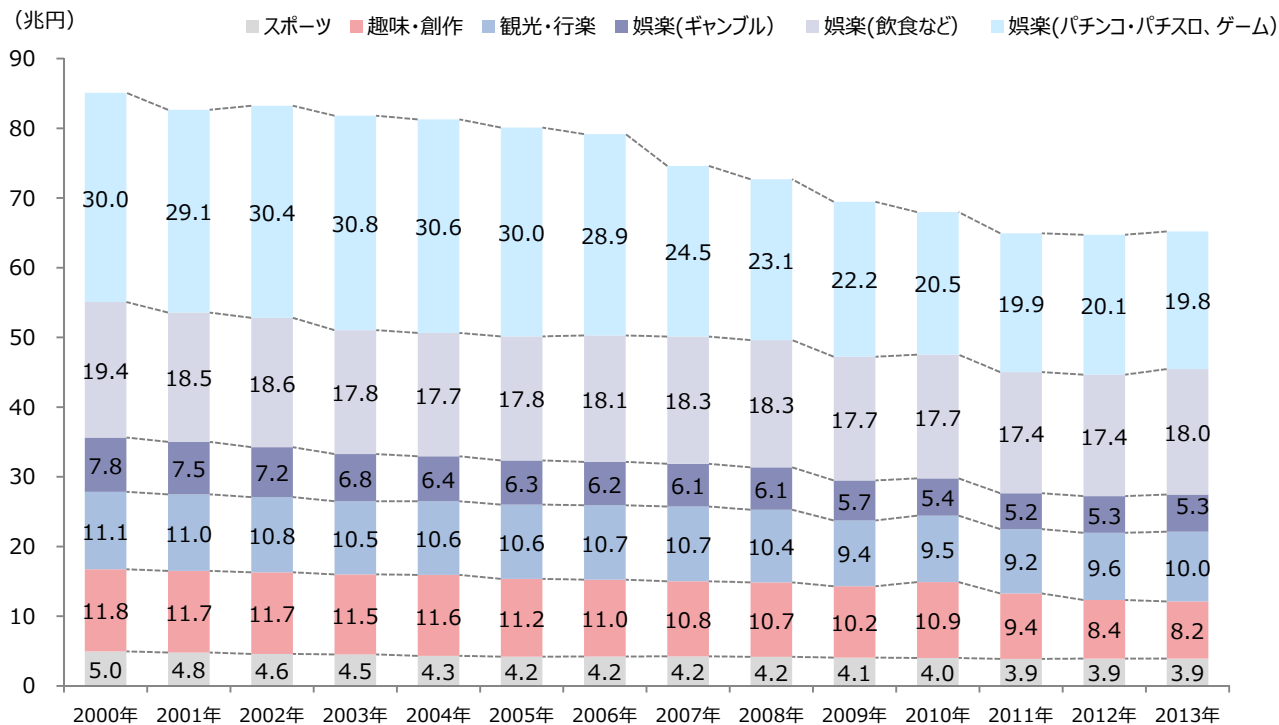

## 余暇市場をめぐる環境 —可処分所得と平均消費性向の推移—

すべての人に最高の余暇を  
The Greatest Leisure for All People

本データは「家計調査：総務省」により更新

※勤労者世帯（農林漁家世帯を除く、2人以上世帯、平均世帯人員3.39人）1世帯当たりの可処分所得（1ヶ月間、年平均）

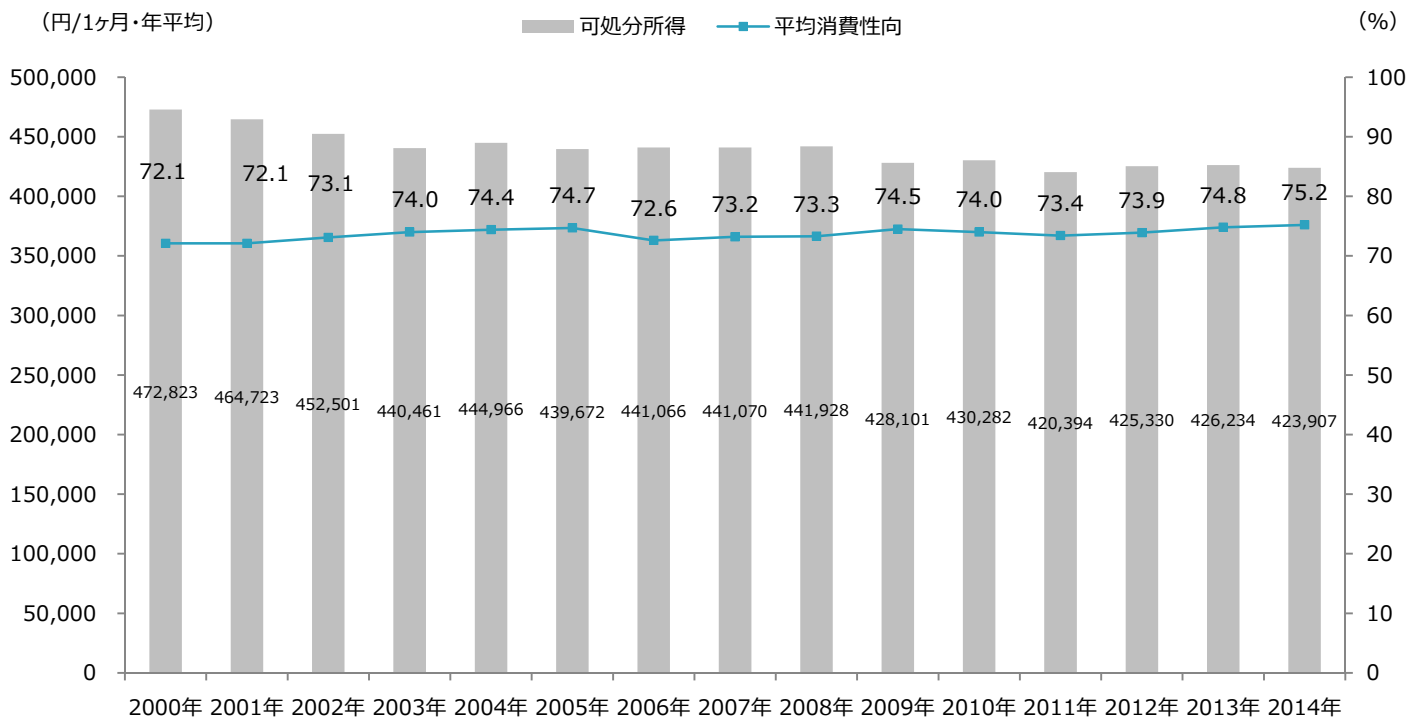

## 余暇市場をめぐる環境 —労働者一人の平均年次有給休暇の推移—

本データは「就労条件総合調査：厚生労働省」により更新

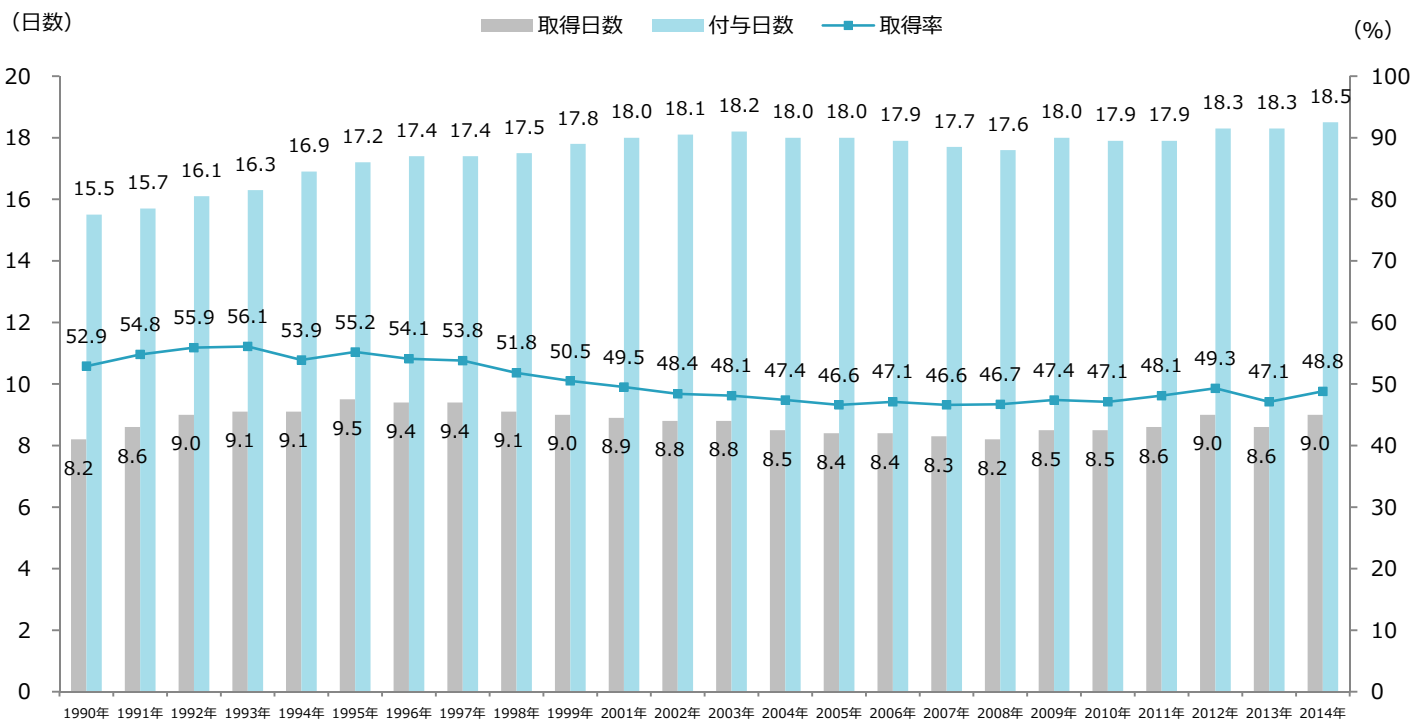

## 余暇市場をめぐる環境 —年間総実労働時間の推移—

本データは「毎月勤労統計調査：厚生労働省」により更新

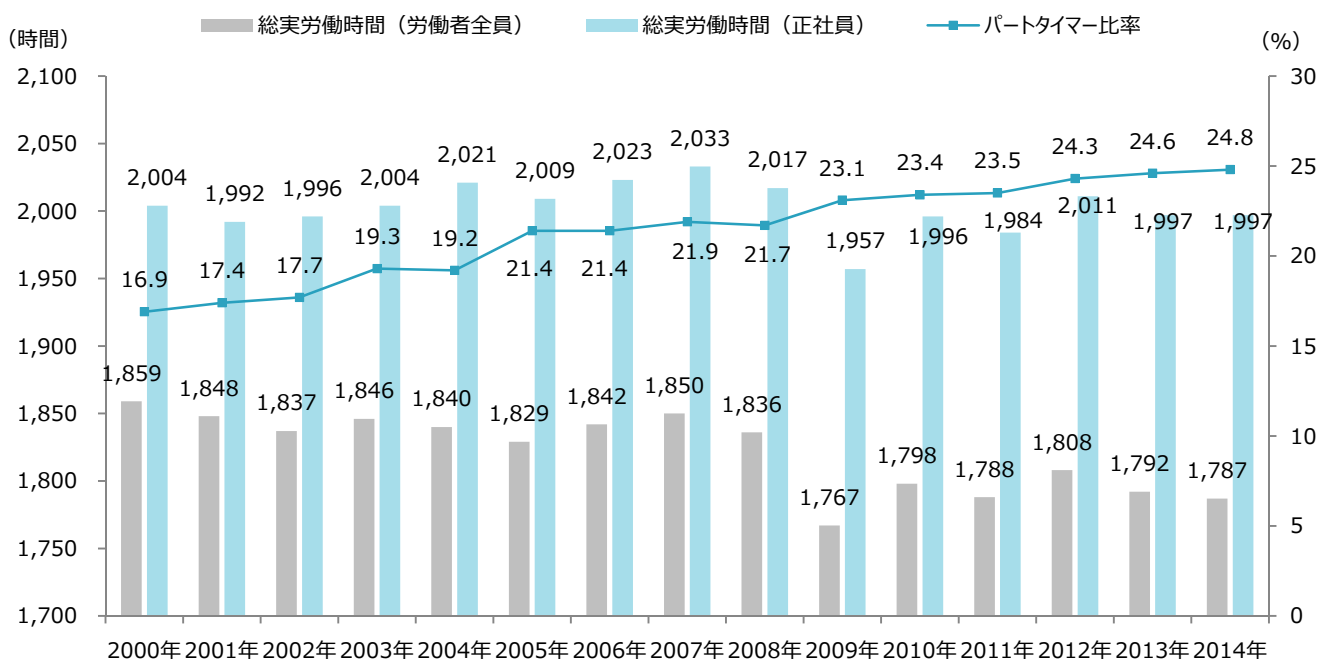



## 余暇市場をめぐる環境 一月間総実労働時間の所定内外割合推移

本データは「毎月勤労統計調査：厚生労働省」により更新

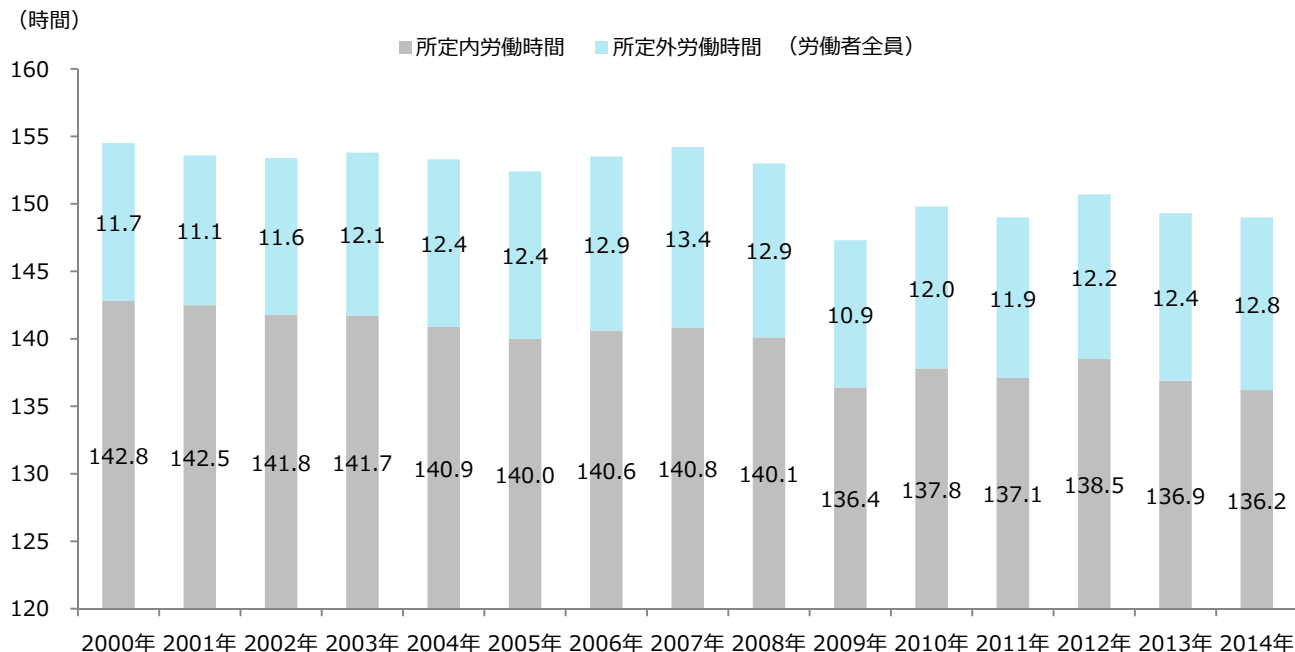

## 5. 添付資料Ⅱ（パチンコ・パチスロマーケットデータ）

---

## パチンコマーケット動向

### 前年同四半期比では2四半期連続で販売台数が増加

当第1四半期（2015年4月～2015年6月）のパチンコ販売タイトル数は前年同四半期比8タイトル（15.7%）減の43タイトル。前四半期比では2タイトル（4.4%）の減少である。パチンコ販売台数は前年同四半期比14,000台（2.8%）増の50万7,000台。前四半期比では13,000台（2.6%）増で推移している。販売タイトル数は、2四半期連続で前四半期比の減少だが、販売台数は前四半期からわずかながら増加している。昨年末から大型後継機の市場投入が相次いだことにより、前年に比べてパチンコへの投資マインドに改善傾向が見られた。こうした傾向は新台販売が新基準に移行する今年12月まで底堅く持続することが予想される。ただし、費用対効果の観点から販売は実績ある後継機種に偏っていくことが考えられる。

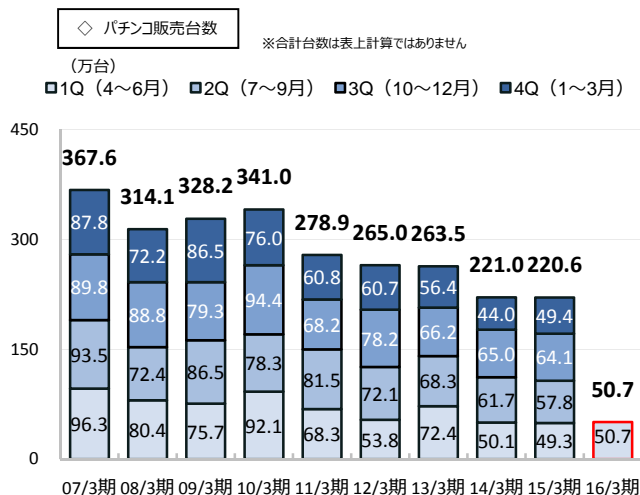
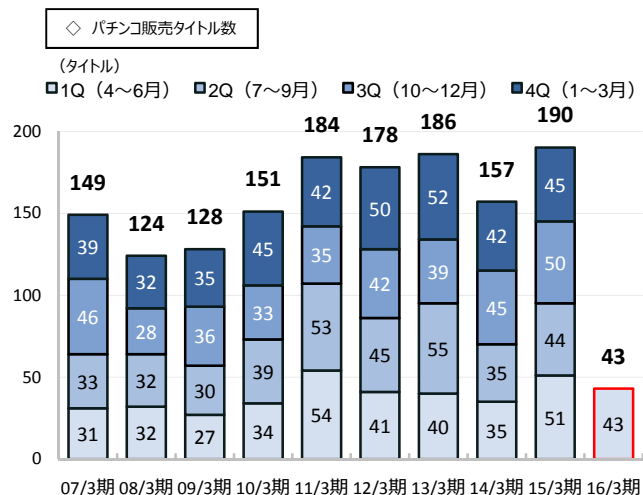

## パチスロマーケット動向

### 新試験対応機種の新台不足により販売台数は弱含みの展開

当第1四半期のパチスロ販売タイトル数は前年同四半期比5タイトル（22.7%）減の17タイトル。前四半期比では2タイトル（10.5%）の減少。販売台数は前年同四半期比2万1,000台（6.8%）減の28万7,000台。前四半期比では1,000台（0.3%）の減少で推移している。販売タイトル数の前年同四半期比減は昨年第2四半期（2014年7-9月）以来4四半期連続。一方、販売台数の前年同四半期比減少は昨年第1四半期（2014年4-6月）以来5四半期連続。この背景にあるのは新試験対応機種の新台不足。今後、新台不足が解消に向かえば、それに伴い販売台数も改善していくものと見られる。

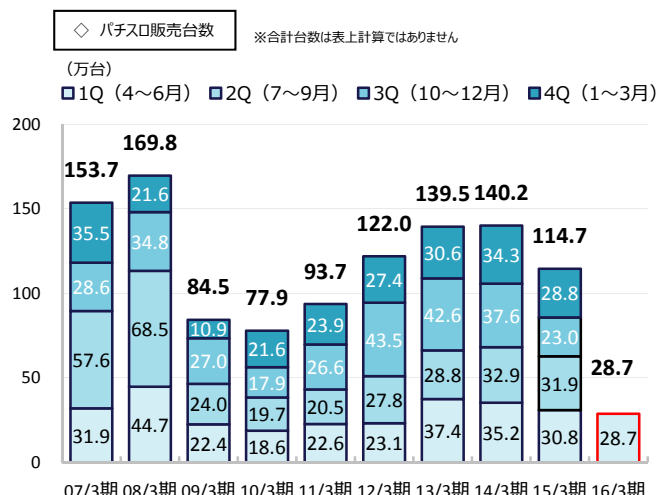
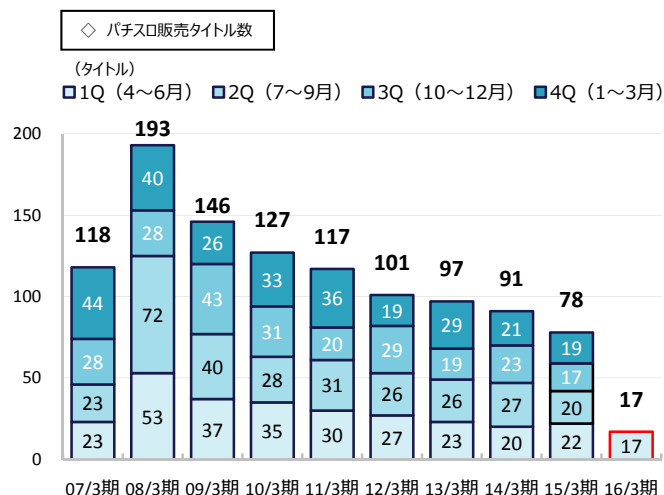

# パチンコ・パチスロマーケット動向

すべての人に最高の余暇を  
The Greatest Leisure for All People

## 市場規模

2013年度 日本余暇市場 - 65.2兆円

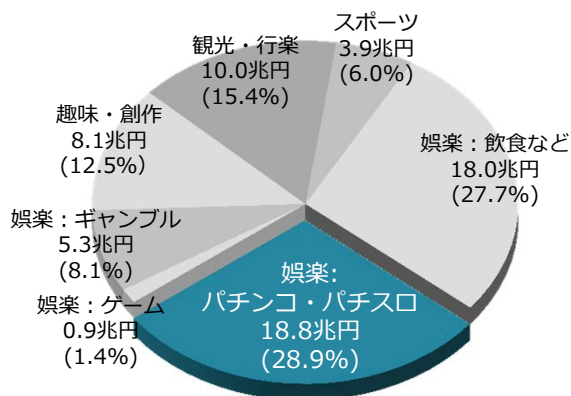

パチンコ・パチスロは日本人の主な余暇の1つであり、  
全国1万1,893ヶ所のホールで  
全人口のおよそ10%がプレーしている

## 市場規模の推移

本データは「レジャー白書：日本生産性本部」より毎年8月に更新

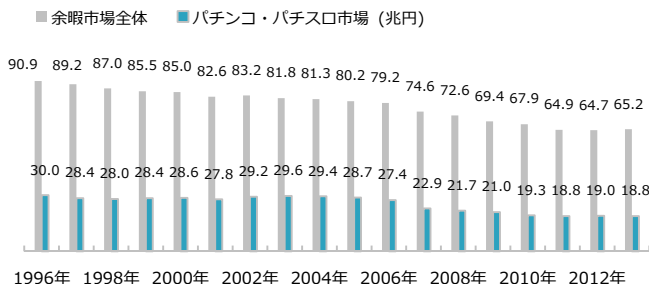

## 遊技参加人口の推移

本データは「レジャー白書：日本生産性本部」より毎年8月に更新

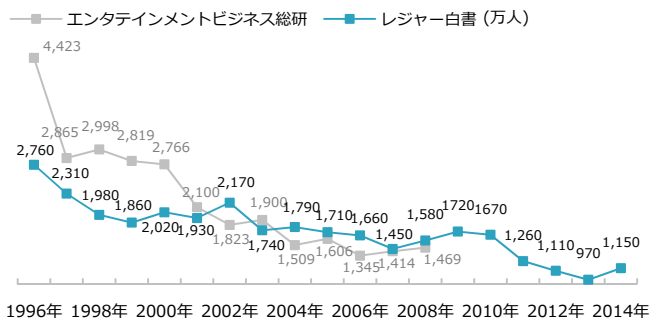

\* 1 エンタテインメントビジネス総合研究所は2009年以降遊技参加人口に関する調査を中止しています。  
\* 2 レジャー白書は2009年より調査手法を訪問調査法からインターネット調査に移行しました。

## パチンコホールの収益構造

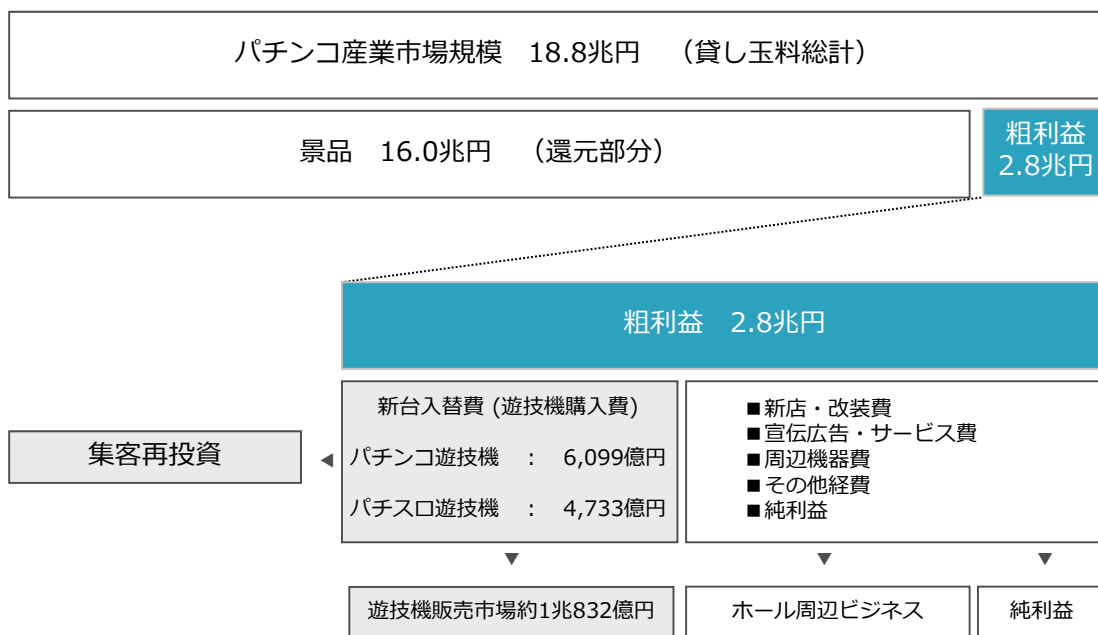

すべての人に最高の余暇を  
The Greatest Leisure for All People

## パチンコホールの軒数と1店舗当たりの設置台数推移

本データは「警察庁統計」により毎年4月に更新

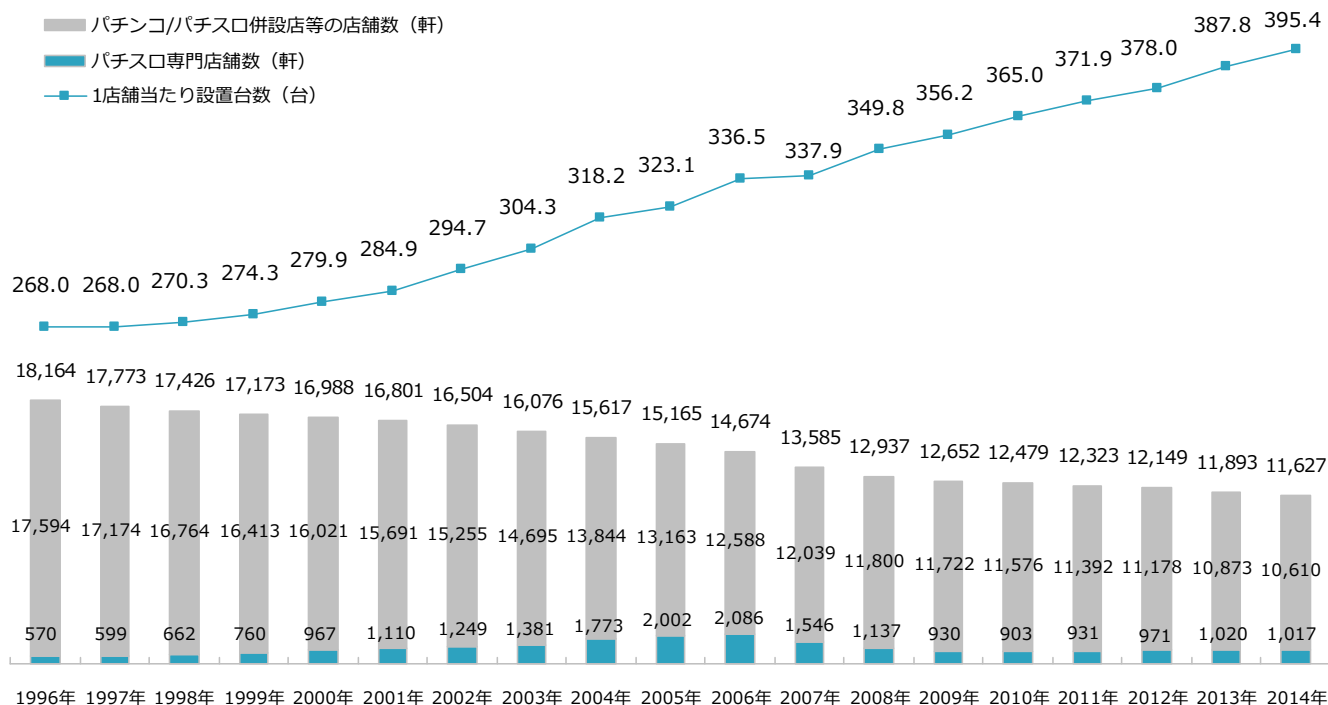

## 遊技機の設置台数と年間回転数

すべての人に最高の余暇を  
The Greatest Leisure for All People

設置台数は「警察庁統計」より毎年4月、回転率は「パチンコ関連メーカーの動向とマーケットシェア：矢野経済研究所」より毎年8月に更新

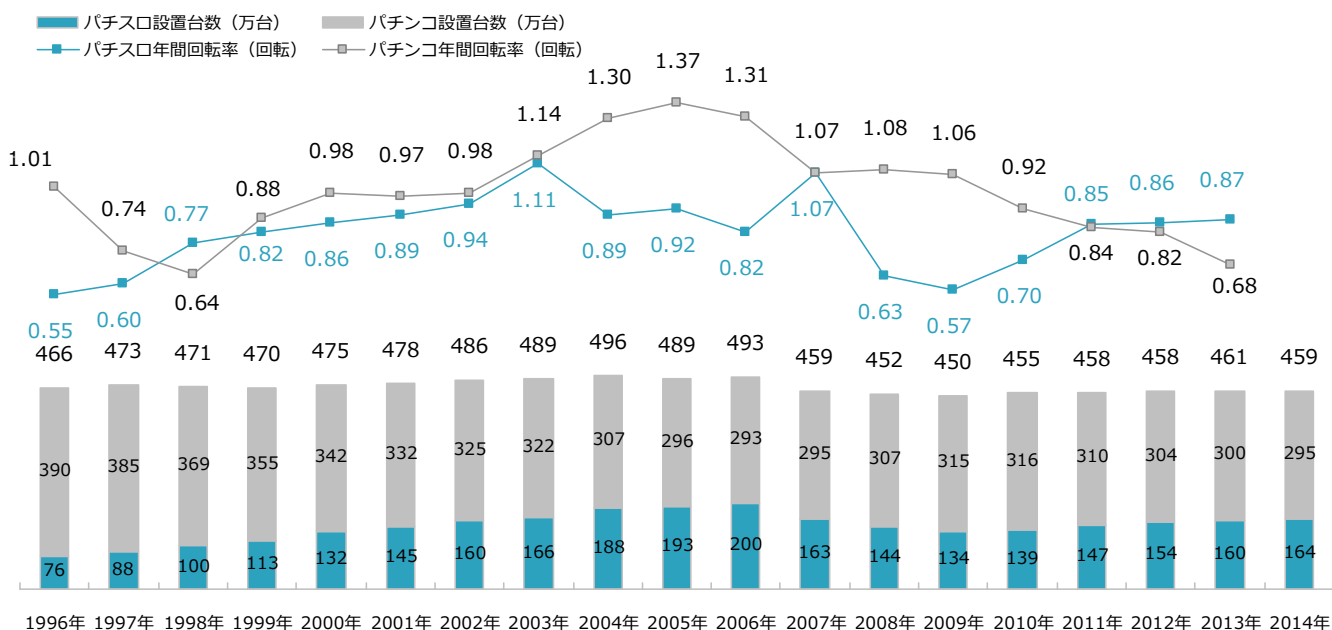

【 遊技機年間回転率 (回転) 】

1996	1997	1998	1999	2000	2001	2002	2003	2004	2005	2006	2007	2008	2009	2010	2011	2012	2013	2014
0.93	0.71	0.67	0.86	0.95	0.95	0.96	1.13	1.15	1.19	1.11	1.07	0.94	0.91	0.85	0.84	0.83	0.75	-

## 遊技機販売の市場規模（販売金額ベース）

すべての人に最高の余暇を  
The Greatest Leisure for All People

本データは「パチンコ関連メーカーの動向とマーケットシェア：矢野経済研究所」より毎年8月に更新

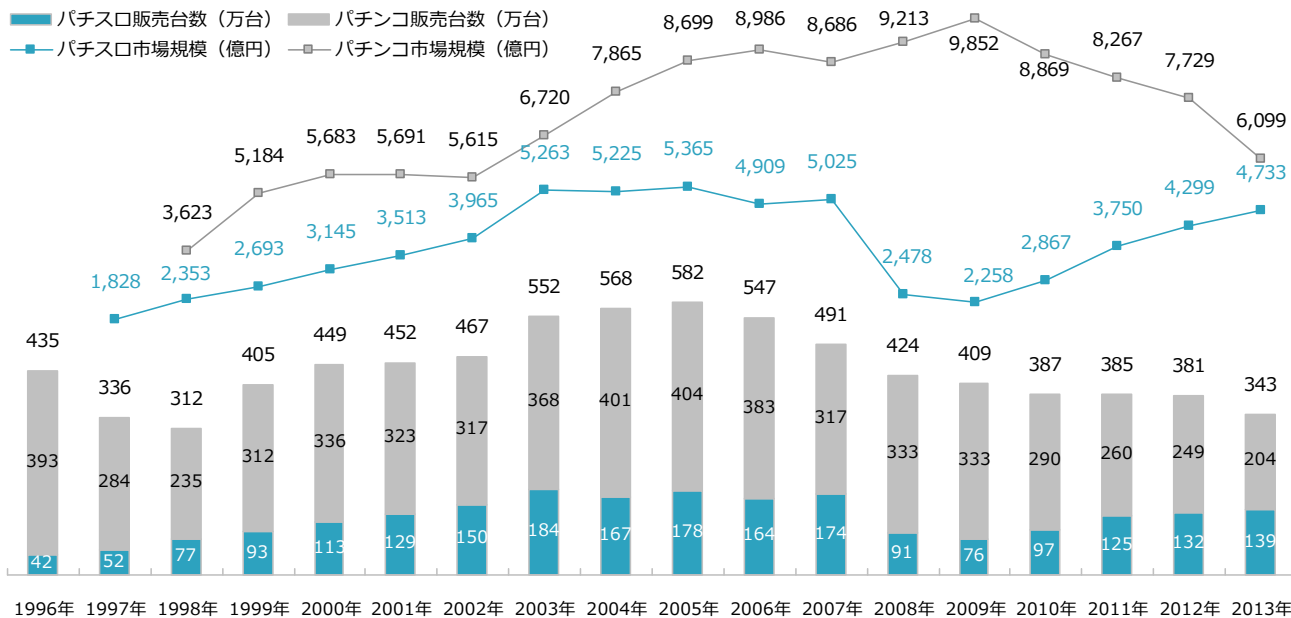

【 遊技機市場規模（億円） 】

1996	1997	1998	1999	2000	2001	2002	2003	2004	2005	2006	2007	2008	2009	2010	2011	2012	2013
NA	NA	5,976	7,877	8,828	9,204	9,580	11,983	13,090	14,064	13,895	13,711	11,691	12,110	11,736	12,007	12,028	10,832

## 市場占有率

すべての人に最高の余暇を  
The Greatest Leisure for All People

本データは「パチンコ関連メーカーの動向とマーケットシェア：矢野経済研究所」より毎年8月に更新

### 【 パチンコ遊技機販売台数シェア推移 】

順位	2008年度		2009年度		2010年度		2011年度		2012年度		2013年度	
	メーカー	シェア	メーカー	シェア	メーカー	シェア	メーカー	シェア	メーカー	シェア	メーカー	シェア
1	三洋物産	24.2%	三洋物産	18.0%	三洋物産	22.5%	京楽産業.	18.7%	三洋物産	21.8%	京楽産業.	17.0%
2	SANKYO	13.5%	SANKYO	17.2%	SANKYO	14.6%	SANKYO	13.9%	京楽産業.	20.3%	三洋物産	15.4%
3	サミー	11.7%	京楽産業.	12.8%	サミー	11.8%	サミー	12.8%	平和・オリンピア	10.1%	SANKYO	14.3%
4	京楽産業.	10.5%	ニューギン	11.9%	京楽産業.	11.1%	三洋物産	12.8%	ニューギン	10.0%	サミー	9.8%
5	ニューギン	10.4%	サミー	10.8%	ニューギン	10.2%	ニューギン	9.8%	サミー	8.7%	平和・オリンピア	9.6%

\*SANKYOはビスティを含む  
\*サミーは銀座、タイヨーエレクトリックを含む

### 【 パチスロ遊技機販売台数シェア推移 】

順位	2008年度		2009年度		2010年度		2011年度		2012年度		2013年度	
	メーカー	シェア	メーカー	シェア	メーカー	シェア	メーカー	シェア	メーカー	シェア	メーカー	シェア
1	山佐	18.8%	サミー	21.3%	サミー	30.9%	サミー	23.9%	ユニバーサル	17.8%	サミー	21.7%
2	SANKYO	14.6%	SANKYO	13.6%	大都技研	11.9%	大都技研	15.9%	サミー	15.3%	ユニバーサル	15.5%
3	サミー	13.5%	ユニバーサル	13.1%	SANKYO	11.9%	山佐	15.6%	山佐	14.6%	平和・オリンピア	8.6%
4	平和・オリンピア	7.4%	山佐	9.5%	平和・オリンピア	11.3%	ユニバーサル	13.7%	大都技研	14.0%	SANKYO	8.4%
5	北電子	6.5%	北電子	7.8%	ユニバーサル	10.5%	SANKYO	7.6%	北電子	8.3%	大都技研	7.3%

\*サミーはロデオ、アイジーティ、トリビー、タイヨーエレクトリックを含む  
\*SANKYOはビスティを含む  
\*アルゼは2009年に社名をユニバーサルエンターテインメントに変更  
\*ユニバーサルはエレコ、ミスホ、メーシーを含む  
\*オリンピアは平和販売分を含む、オリンピア・平和全ブランドを合算し表示

# パチンコホールの月次動向～特定サービス産業動態統計調査抜粋～

すべての人に最高の余暇を  
The Greatest Leisure for All People

本データは「特定サービス産業動態統計調査：経済産業省」より毎月更新

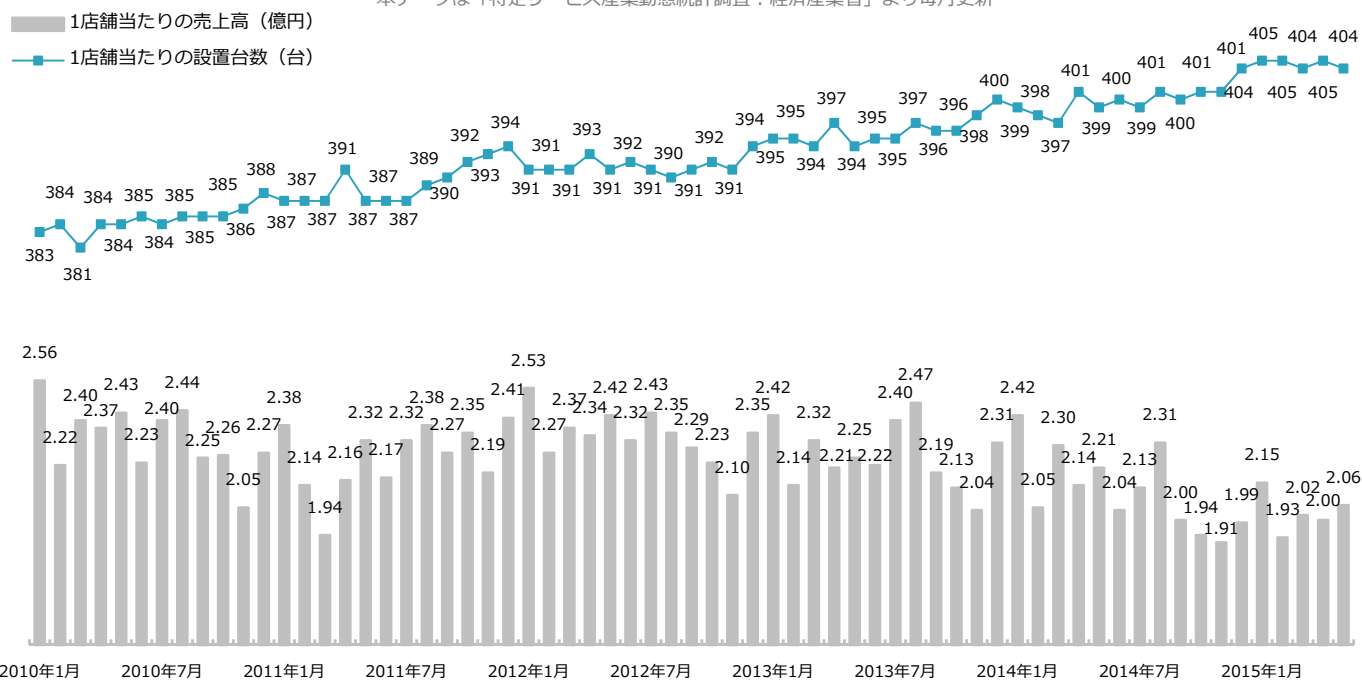

\* 2001年1月を基準とし、「特定サービス産業動態統計調査」で発表される実数値および伸び率より換算。  
\* 2008年1月～2012年12月は約300店舗～400店舗、2013年1月以降は約1,200店舗を対象に調査。調査対象店舗は、経済産業省が全日遊連に委託し、全国47都道府県すべてから選定。

## 型式試験状況

すべての人に最高の余暇を  
The Greatest Leisure for All People

### 【 パチンコ 】

年	項目	1月	2月	3月	4月	5月	6月	7月	8月	9月	10月	11月	12月	年計
2013	結果書交付	36	39	34	30	51	31	56	41	48	41	45	38	483
	適合	27	34	34	26	40	28	53	33	43	35	39	31	412
	適合率	75.0%	87.2%	100.0%	86.7%	78.4%	90.3%	94.6%	80.5%	89.6%	85.4%	86.7%	81.6%	85.3%
2014	結果書交付	45	57	44	51	52	48	48	48	48	60	48	53	602
	適合	37	51	36	44	45	41	44	39	41	47	42	38	505
	適合率	82.2%	89.5%	81.8%	86.3%	86.5%	85.4%	91.7%	81.3%	85.4%	78.3%	87.5%	71.6%	83.8%
2015	結果書交付	55	53	60	50	58	66							
	適合	37	41	45	36	50	59							
	適合率	67.3%	77.4%	75.0%	72.0%	86.2%	89.4%							

### 【 パチスロ 】

年	項目	1月	2月	3月	4月	5月	6月	7月	8月	9月	10月	11月	12月	年計
2013	結果書交付	62	41	35	57	62	46	43	47	47	61	68	66	644
	適合	24	23	13	17	29	17	16	19	18	26	28	21	251
	適合率	38.7%	56.1%	37.1%	29.8%	46.8%	37.0%	37.2%	40.4%	38.3%	42.6%	41.2%	31.8%	39.0%
2014	結果書交付	42	45	38	60	53	61	61	49	46	32	20	38	545
	適合	21	21	12	23	17	29	24	21	3	13	12	7	203
	適合率	50.0%	46.7%	31.6%	38.3%	32.1%	47.5%	39.3%	42.9%	6.5%	40.6%	60.0%	18.4%	37.2%
2015	結果書交付	17	8	31	39	43	35							
	適合	5	3	14	19	19	15							
	適合率	29.4%	37.5%	45.2%	48.7%	44.2%	42.9%							

# パチンコ・パチスロ業界の変遷

すべての人に最高の余暇を  
The Greatest Leisure for All People

決算期	2005年3月期				2006年3月期				2007年3月期				2008年3月期				2009年3月期				2010年3月期											
(西暦)	1Q	2Q	3Q	4Q	1Q	2Q	3Q	4Q	1Q	2Q	3Q	4Q	1Q	2Q	3Q	4Q	1Q	2Q	3Q	4Q	1Q	2Q	3Q	4Q								
	2004				2005				2006				2007				2008				2009				2010							
主な出来事			■10月 新潟中越地震					■12月 新潟沖地震			■1月 ライブドア事件				■8月 米 サブプライム問題				■7月 北海道 G8サミット開催				■9月 米 リーマンショック				■9月 民主党 政権発足				■11月 APEC首脳 会議開催	
業界全体																																
メーカー																																
PS 総販売台数	568万台				582万台				547万台				491万台				424万台				409万台											
ホール 店舗数	15,617軒				15,165軒				14,674軒				13,585軒				12,937軒				12,652軒											
ホール																																



2011年3月期				2012年3月期				2013年3月期				2014年3月期				2015年3月期				2016年3月期				決算期	
1Q	2Q	3Q	4Q	1Q	2Q	3Q	4Q	1Q	2Q	3Q	4Q	1Q	2Q	3Q	4Q	1Q	2Q	3Q	4Q	1Q	2Q	3Q	4Q		
2010				2011				2012				2013				2014				2015				2016	(西暦)
<div style="display: flex; justify-content: space-between;"> <div style="width: 45%;"> <p>■ 3月 東日本大震災発生</p> <p>■ 7月 タイ大洪水</p> <p>■ 3月 東日本大震災発生に伴う営業、宣伝活動の自粛</p> </div> <div style="width: 45%;"> <p>■ 10月 円高 戦後最高値</p> <p>■ 12月 自民党政権発足</p> <p>■ 3月 日銀総裁 黒田氏就任</p> </div> </div>																								主な出来事	
<div style="display: flex; justify-content: space-between;"> <div style="width: 45%;"> <p>■ 5月</p> <p>■ 9月</p> <p>■ 11月</p> <p>※実質出玉なしの大当たりを大当たり確率から除外</p> </div> <div style="width: 45%;"> <p>■ 3月 パチンコ 内規改定 最低賞球数（3個未満）等の変更</p> </div> </div>																								業界全体	
<div style="display: flex; justify-content: space-between;"> <div style="width: 45%;"> <p>■ 6月 パチンコ 内規改定 大当たり確率1/260未満に限り、最低賞球数1個を可能とする等の変更</p> <p>■ 3月 パチンコ 内規改定 大当たり確率の下限 1/400→1/320へ自主規制</p> <p>※旧基準機の販売は2015年10月まで</p> <p>■ 9月 パチスロ 型式試験方法変更 出玉率下限55%厳守</p> <p>■ 9月 パチスロ AT/ART機能の主基板移行に関する自主規制</p> <p>※旧基準機の販売は2015年11月まで</p> <p>■ 2015年3月 マルホン工業が民事再生法を申請</p> <p>■ 2015年4月 奥村遊機が自己破産を申請</p> </div> </div>																								メーカー	
387万台				385万台				381万台				343万台				-				-				PS 総販売台数	
12,479軒				12,323軒				12,149軒				11,893軒				11,627軒				-				ホール 店舗数	
<div style="display: flex; justify-content: space-between;"> <div style="width: 45%;"> <p>■ 8月 広告(イベント)に関する規制の厳格化</p> <p>■ 8月 ダイナム 香港市場に上場</p> </div> <div style="width: 45%;"> <p>■ 4月 ニラク 香港市場に上場</p> </div> </div>																								ホール	
28.6%				32.7%				37.5%				40.5%				43.7%									
9.8%				12.3%				18.7%				21.1%				23.4%									
※設置比率																									

## 6. 添付資料 Ⅲ（エンタテインメント関連データ）

---

## 当社のIP展開

(2015年6月30日時点)

### 【 IP展開数 】

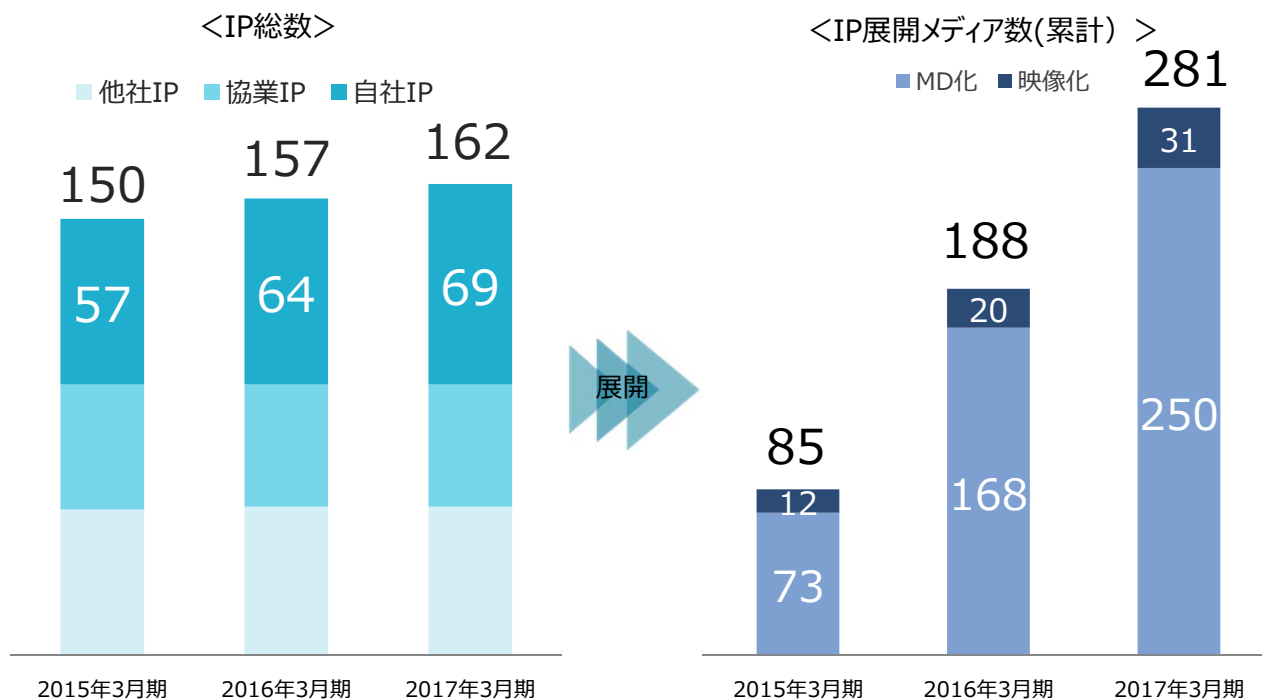

※ MD (マーチャンダイジング) 化は主にソーシャルゲーム・PS・単行本化等の総数。

### 【 IP展開のイメージ図 】



## コンテンツ市場規模

すべての人に最高の余暇を  
The Greatest Leisure for All People

本データは「デジタルコンテンツ白書：デジタルコンテンツ協会」より毎年9月に更新

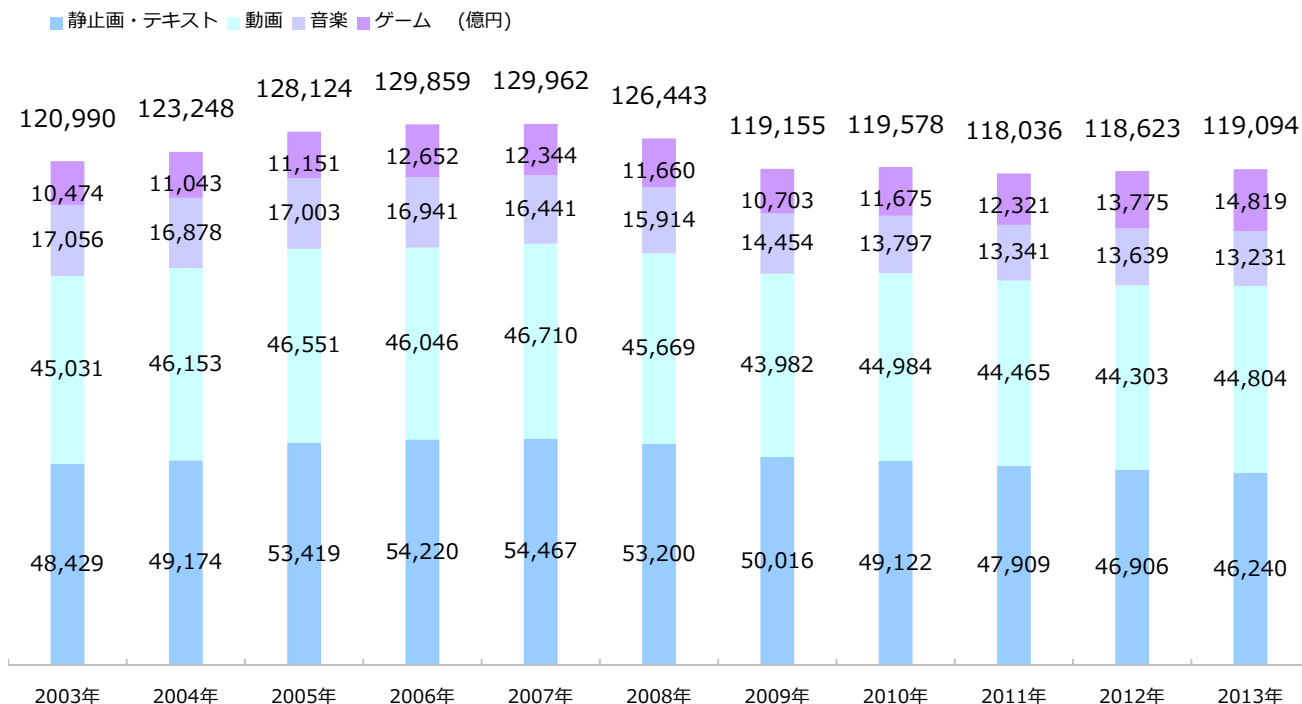

## デジタルコンテンツ市場規模

すべての人に最高の余暇を  
The Greatest Leisure for All People

本データは「デジタルコンテンツ白書：デジタルコンテンツ協会」より毎年9月に更新

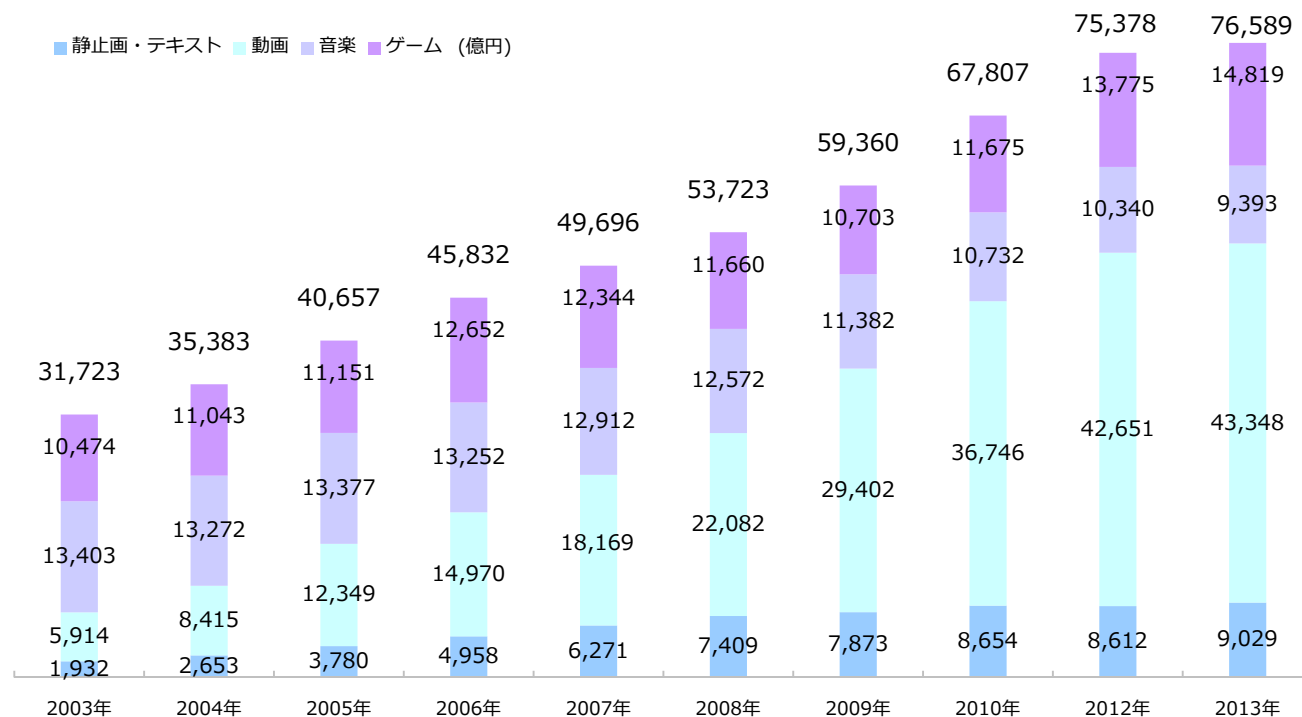

## コミック誌・コミックスの売上高

すべての人に最高の余暇を  
The Greatest Leisure for All People

本データは「出版指標年報：全国出版協会」より毎年4月末に更新

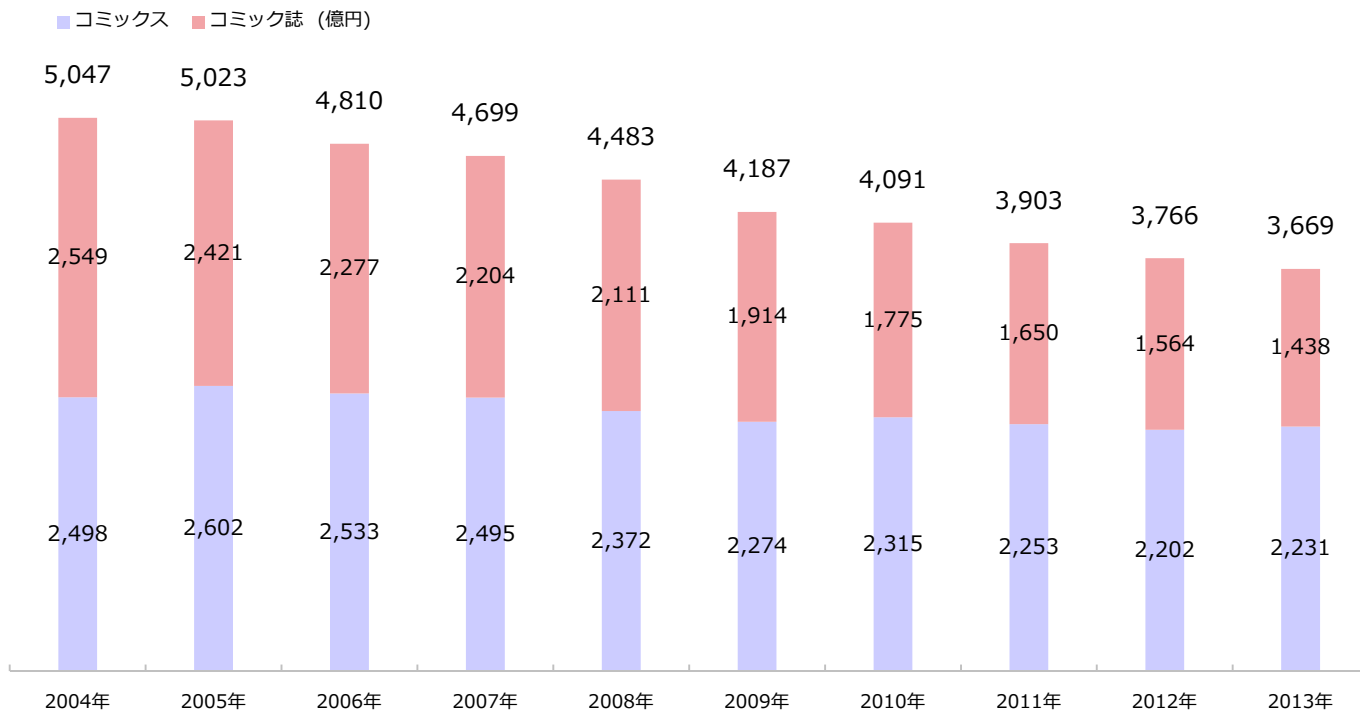

## アニメ産業市場規模

すべての人に最高の余暇を  
The Greatest Leisure for All People

本データは「日本のアニメ市場の推移：日本動画協会」より4月に更新、PSはアニメを活用した遊技機の出荷高より弊社推計 (PS以外はユーザー支払い額を基準に算出)

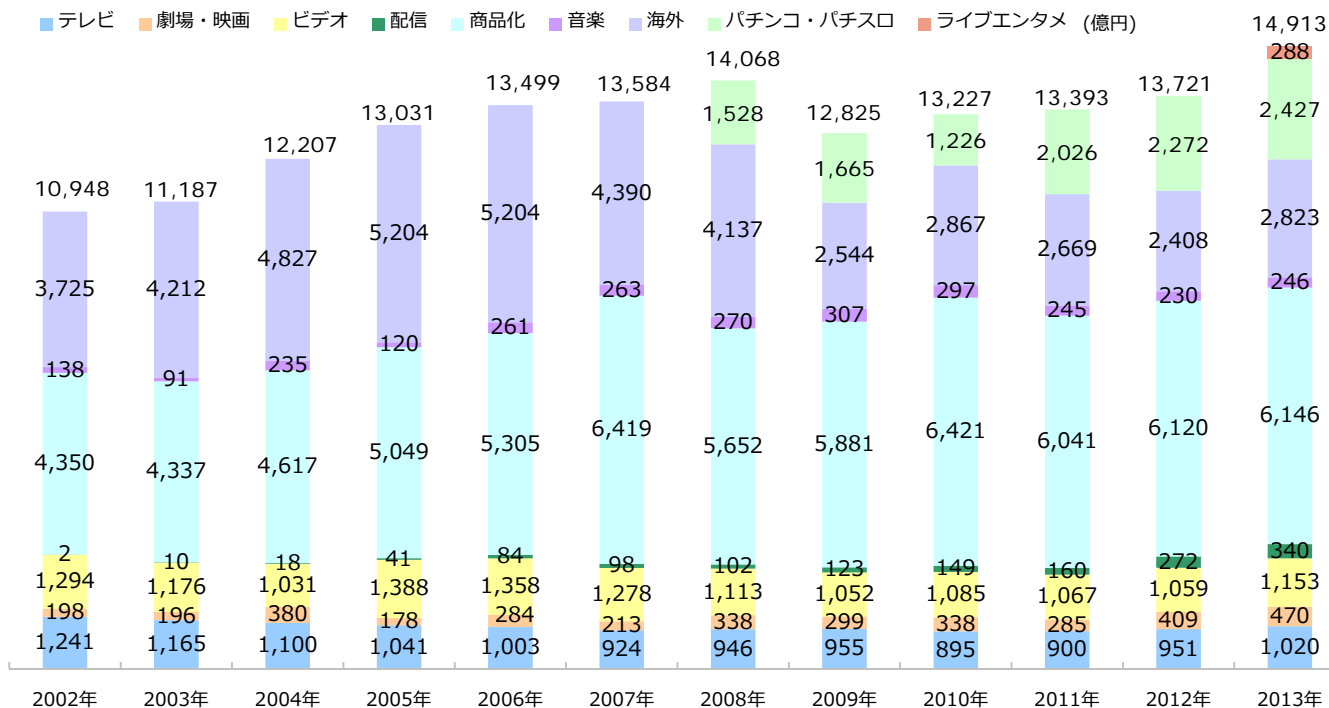

## 国内映画館興行収入

すべての人に最高の余暇を  
The Greatest Leisure for All People

本データは「日本映画産業統計：日本映画製作者連盟」より毎年1月に更新

■ 邦画 ■ 洋画 (億円)

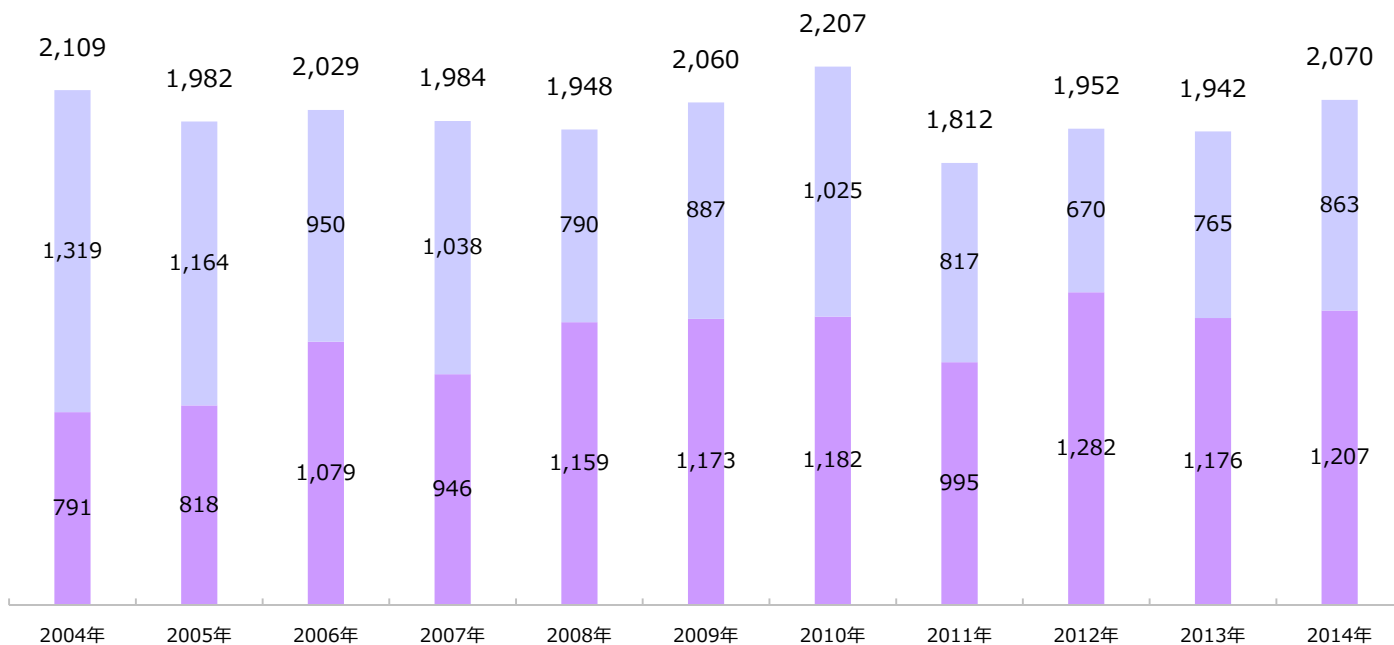

## 放送産業市場規模

すべての人に最高の余暇を  
The Greatest Leisure for All People

本データは「民間放送事業者の収支状況：総務省」「日本放送協会」より毎年9月/5月に更新

■ NHK ■ 地上系放送事業者 ■ 衛星系放送事業者 ■ ケーブルテレビ事業者 (億円)

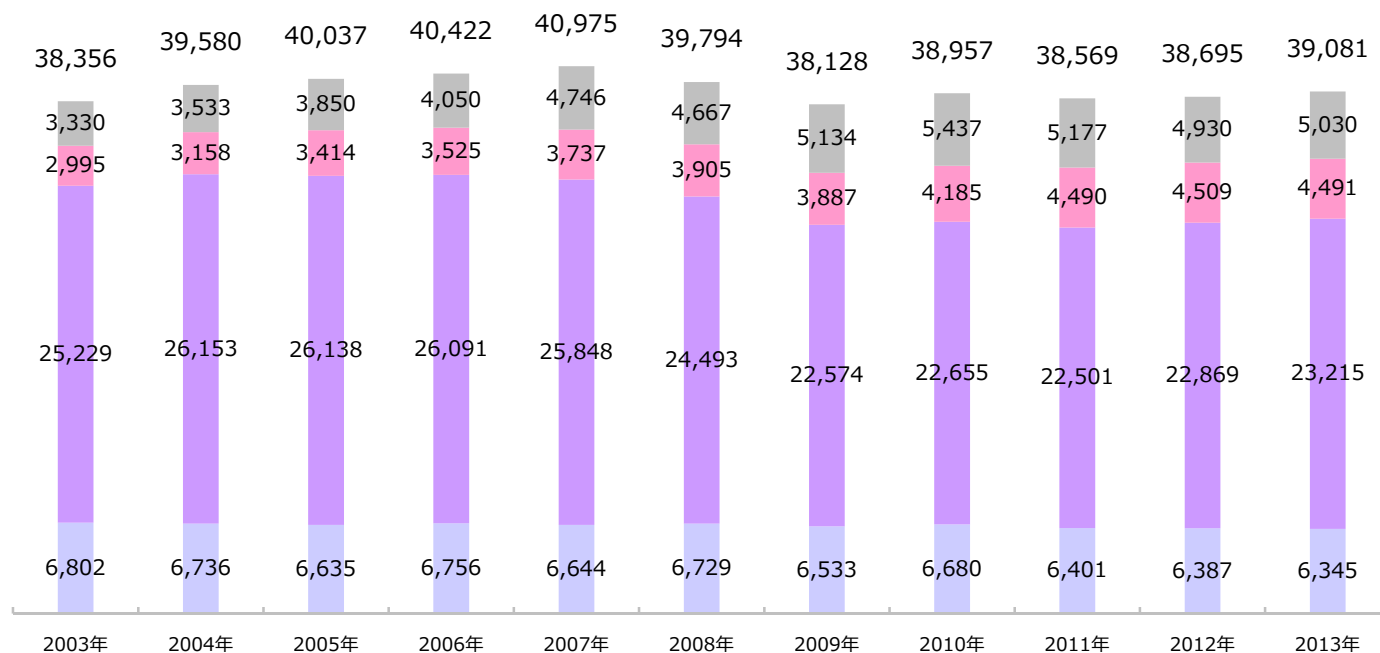

## モバイルビジネス市場規模

すべての人に最高の余暇を  
The Greatest Leisure for All People

本データは一般社団法人「モバイル・コンテンツ・フォーラム」より毎年7月更新

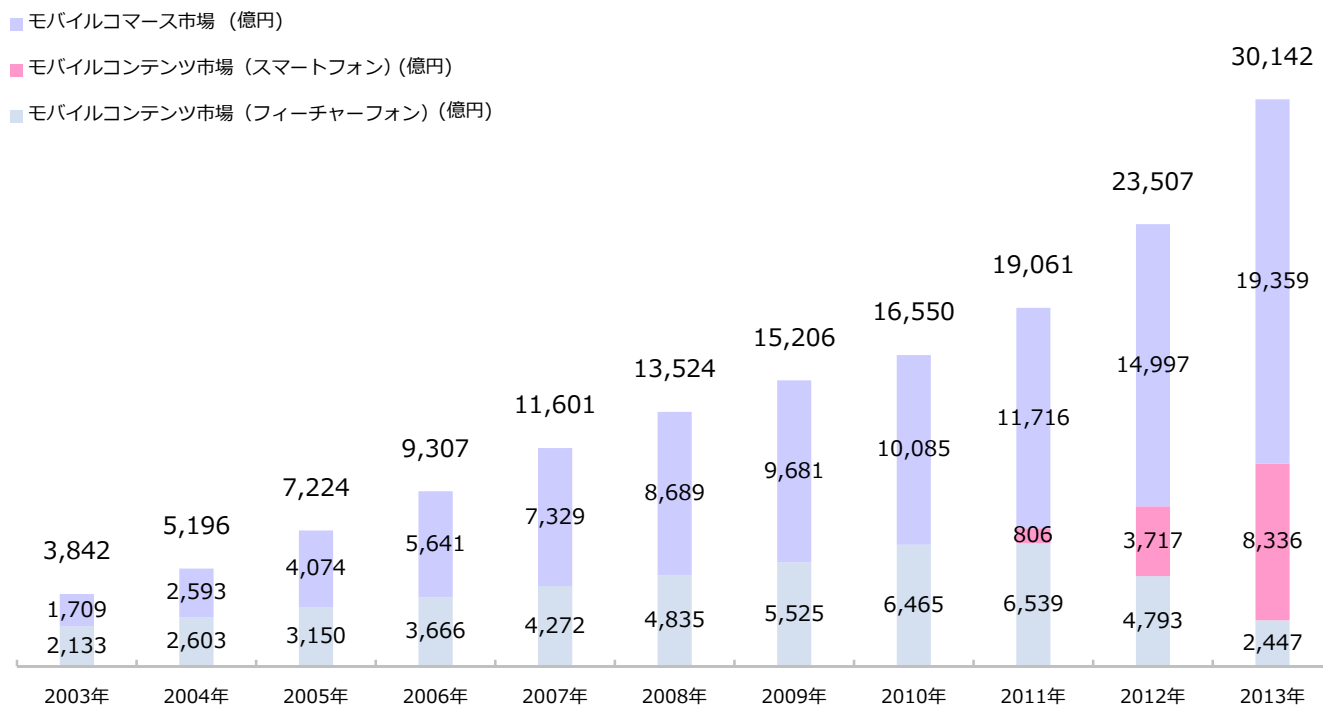

## 玩具市場規模推移

すべての人に最高の余暇を  
The Greatest Leisure for All People

本データは「日本玩具協会調査」より毎年6月に更新

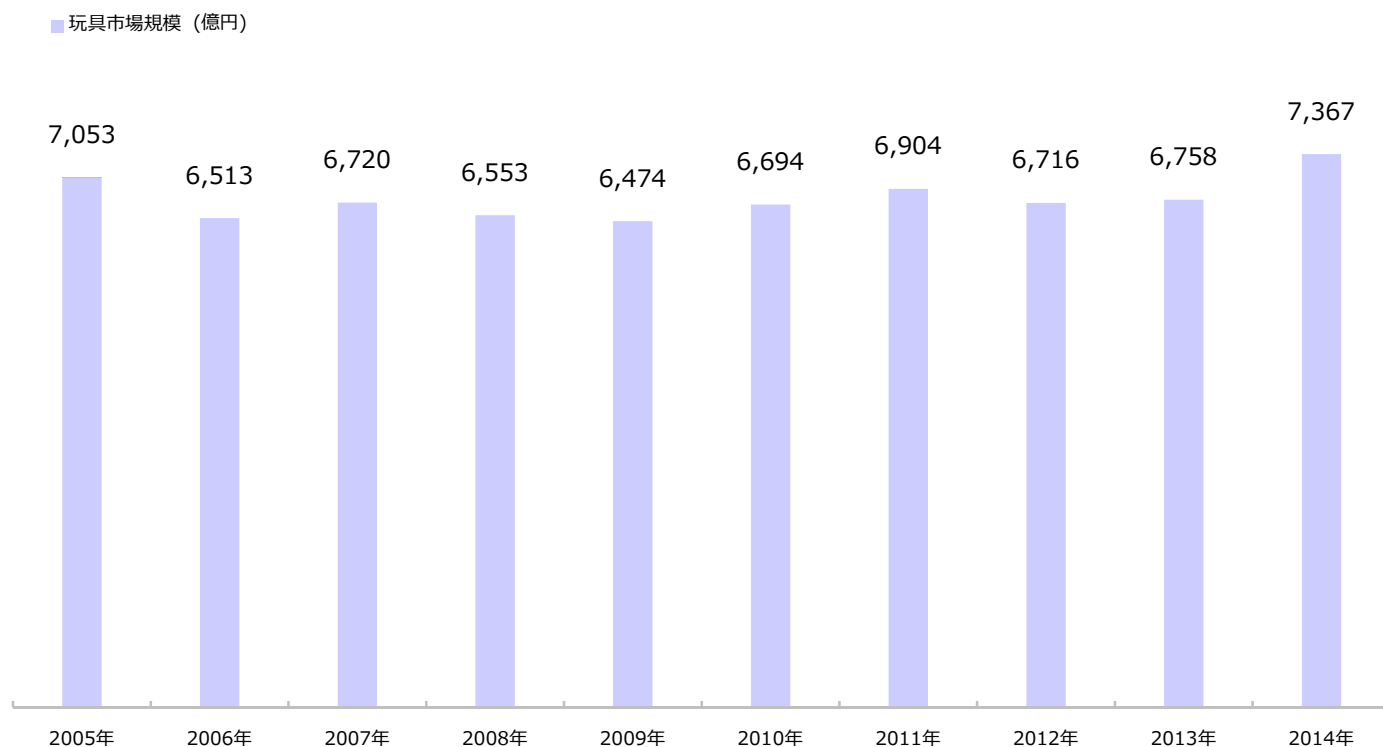

## 7. 当社会社情報等

---



## 会社概要

すべての人に最高の余暇を  
The Greatest Leisure for All People

(2015年6月30日現在)

商号	フィールズ株式会社 (FIELDS CORPORATION) http://www.fields.biz/
設立	1988年6月 (1983年に東洋商事の名で事業を開始)
本社所在地	〒150-0036 東京都渋谷区南平台町16番17号 渋谷ガーデンタワー
資本金	7,948百万円
株式の状況	発行済株式総数 34,700,000株 (内 自己株式数 1,516,200株)
上場証券取引所	東京証券取引所 市場第一部 Code : 2767
従業員数	1,909名 (連結) 891名 (個別)
事業内容	コンテンツ関連ビジネス 遊技機の企画開発及び販売
連結対象企業	<ul style="list-style-type: none"> <li>・ルーセント・ピクチャーズエンタテインメント(株)</li> <li>・(株)デジタル・フロンティア</li> <li>・(株)円谷プロダクション</li> <li>・(株)BOOOM</li> <li>・(株)アリストクラートテクノロジーズ</li> </ul> など計17社
持分法適用会社	<ul style="list-style-type: none"> <li>・(株)ヒーローズ</li> <li>・(株)角川春樹事務所</li> </ul> など計9社

営業拠点	<支社> 北海道・東北、北関東、東京 名古屋、大阪、中・四国、九州  <支店> 札幌、仙台、青森、高崎、新潟、郡山、東京、 西東京、千葉、さいたま、横浜、つくば、名古屋、 三重、静岡、金沢、大阪、京都、神戸、広島、山口、 松山、福岡、佐賀、熊本、鹿児島
------	--------------------------------------------------------------------------------------------------------------------------------------------------------

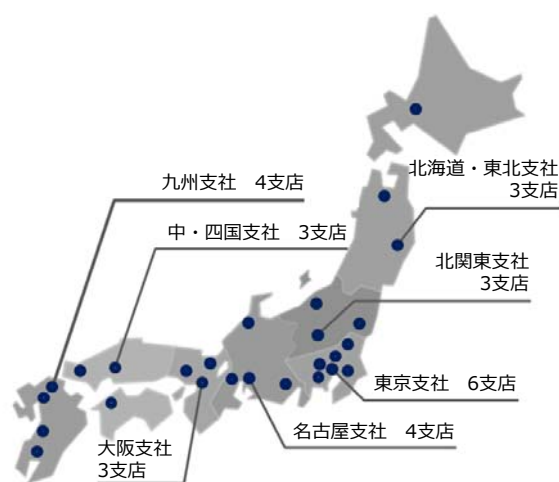

## 株式の状況

株主名	所有株式数	持株比率
山本英俊	8,675,000	25.00%
株式会社三共	5,205,000	15.00%
山本剛史	3,612,800	10.41%
有限会社ミント	1,600,000	4.61%
自己名義株式	1,516,200	4.37%
NORTHERN TRUST CO. (AVFC) RE NVI01	1,461,200	4.21%
GOLDMAN, SACHS & CO. REG	702,021	2.02%
STATE STREET BANK AND TRUST COMPANY 505103	565,800	1.63%
大屋高志	450,000	1.30%
STATE STREET BANK AND TRUST COMPANY 505019	432,100	1.25%

【所有者別分布状況】 (2015年3月31日現在)

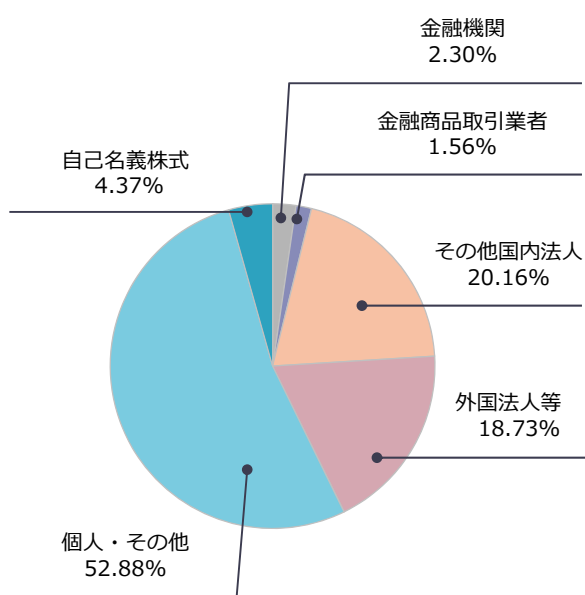

## 組織図

すべての人に最高の余暇を  
The Greatest Leisure for All People

(2015年5月1日時点)

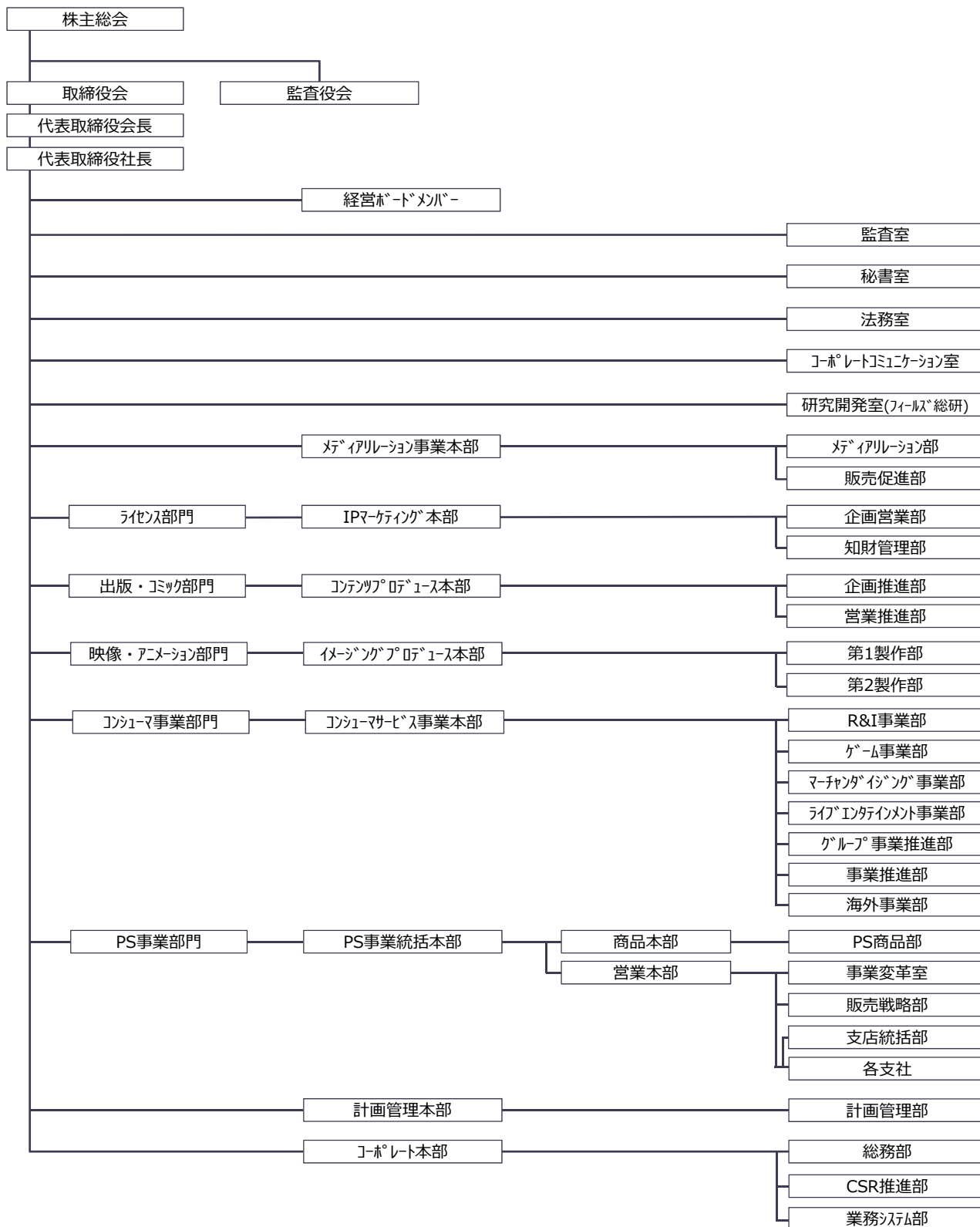

## 当社の歩み

すべての人に最高の余暇を  
The Greatest Leisure for All People

1988～  
心を豊かにする  
エンタテインメント  
の創出に向けて

- 1988 遊技機販売事業を目的に名古屋で(株)東洋商事設立
  - 1992 (株)レジャーニッポン新聞社を買収、パチンコ産業ビジョン作成に着手  
先進的な情報サービス開始
    - 1992 パチンコホール経営システム「ホールTV」開始
    - 1994 パチンコ業界向けCS放送「パチンコ情報ステーション」開始
- 流通企業の基盤確立に向け、全国に営業拠点を拡大

1998～  
エンタテインメント性の高い  
遊技機の創出に向けて

- 1999 優れた業務品質の提供に向けてISO9002（販売部門）を取得
  - 2001 (株)東洋商事からフィールズ(株)へ商号変更 
- IPを活用した遊技機の創出に向け、大手遊技機メーカーと提携
- 2001 サミー(株)と業務提携、ロデオブランドの独占販売を開始
  - 2003 (株)SANKYOと業務提携、ビスティブランドの独占販売を開始
  - 2008 京楽産業、(株)と業務提携、オッケーブランドの独占販売を開始
  - 2010 エンターライズ（カプコン子会社）と提携、同ブランドの独占販売を開始
  - 2011 (株)ユニバーサルエンターテインメントと業務提携
  - 2014 (株)七匠と業務提携  
(株)ディ・ライトと業務提携
  - 2015 (株)アリストクラートテクノロジーズを子会社化  
(株)スパイキーを子会社化（(株)アリストクラートテクノロジーズの100%子会社）



2004年  
『CR新世紀エヴァンゲリオン』  
発売

### IPの取得に向け、スポーツ・エンタテインメント分野に進出

- 2001 プロフェッショナル・マネージメント(株)始動、エンタテインメントプロデュースに着手
- 2001 トータル・ワークアウト(株)設立、高品質なフィットネスクラブを提供
- 2005 スポーツ関連企業3社を統合し、ジャパン・スポーツ・マーケティング(株)（JSM(株)）へ商号変更
- 2007 (株)EXPRESSを子会社化
- 2011 トータル・ワークアウトプレミアムマネージメント(株)を設立
- 2012 今後の成長やシナジー効果を踏まえ、JSM(株)のフィットネスクラブ事業を当社吸収
- 2013 経営効率化を図るため、(株)EXPRESS を吸収合併

2003～  
IPの多元展開に向けて

- 2003 JASDAQ市場に上場、IPを基軸にしたビジネスモデルを発表  
IP多元展開に向け、ゲーム分野に進出
  - 2004 (株)ディースリー・パブリッシャーに出資、パチンコ・パチスロシミュレータソフトを発売
  - 2009 (株)ディースリーを(株)バンダイナムコゲームスへ売却、同社との関係を強化
- 2005 IP取得及び多元展開に向け、映画分野に進出
  - 2005 (株)角川春樹事務所に出資、多数の劇場用映画を企画・プロデュース
  - 2008 (株)エスピーオーに出資（映画館運営）、情報発信型のミニシネコンを展開
- 2006 IP取得・創出及び多元展開に向け、モバイルを含むオンラインサービス分野に進出
  - 2006 (株)フューチャースコープに出資、モバイルサイト「フィールズモバイル」を展開
  - 2010 NHN Japan(株)と共同出資でアイピー・ブロス(株)設立、パチンコ・パチスロ関連サイト「ななばち」を展開
- 2007 IP取得・育成に向け、アニメーション分野に進出
  - 2007 ルーセント・ピクチャーズエンタテインメント(株)始動、  
劇場アニメーション「ベルセルク 黄金時代篇」3部作を企画・プロデュース

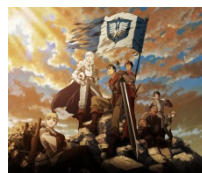

2012年  
劇場アニメーション  
『ベルセルク 黄金時代篇』3部作  
企画・プロデュース

2008

**パチンコ・パチスロのさらなるエンタテインメント化に向け、映像開発分野に進出**

- 2008 新日テクノロジー(株)を設立
- 2009 (株)F (現、(株)BOOOM) を設立
- 2011 (株)マイクロキャビンを子会社化
- 2011 (株)ネクスエンタテインメントを子会社化
- 2013 (株)エフ (現、(株)XAAX) を設立

**IPの多元展開に向け、電子コミックス分野に進出/撤退**

- 2008 (株)Bbmfマガジンに出資、コミックスをデジタル配信
- 2012 (株)Bbmfマガジンの株式を売却



2010年  
(株)円谷プロダクション  
子会社化

2010

**IPの創出に向け、コミックス分野に進出**

- 2010 (株)小学館クリエイティブと共同で出版社(株)ヒーローズを設立
- 2011 「月刊ヒーローズ」を創刊
- 2012 ヒーローズコミックスを刊行



2011年  
「月刊ヒーローズ」創刊

**IPの保有・育成に向けて**

- 2010 ウルトラマンシリーズなどの優良IPを保有する(株)円谷プロダクションを子会社化

**IPの取得・育成に向け、映像制作分野に進出**

- 2010 (株)デジタル・フロンティアを子会社化、高品質な映像技術を提供
- 2011 海外における映像制作ライン拡大のため、集拓域股份有限公司(台湾)を子会社化
- 2011 海外における映像制作ライン拡大のため、Fly Studio SDN. BHD. (マレーシア)を子会社化

2012

キャラクターをはじめとしたIPを基軸とし、その価値最大化を目指す「成長するビジネスモデル」を発表

**IPの価値向上実現のためグループ体制、外部パートナーとのネットワークを強化**

- 2012 (株)創通、東宝(株)などと連携し、『銀河機攻隊 マジェスティックプリンス』のクロスメディア展開を始動
- 2014 米国ソニー・ピクチャーズエンタテインメントと共同で『APPLESEED ALPHA』を映像化、北米および日本でリリース
- 2014 (株)レベルファイブと業務提携、(株)KADOKAWAと共同でRPG『うしろ』を小説化
- 2014 (株)DLEと業務提携、ヒーローズ連載『ソードガイ 装刀凱』のクロスメディア展開に向けたプロジェクトを始動

2015

東証第一部へ市場変更

## 成長するビジネスモデル

すべての人に最高の余暇を  
The Greatest Leisure for All People

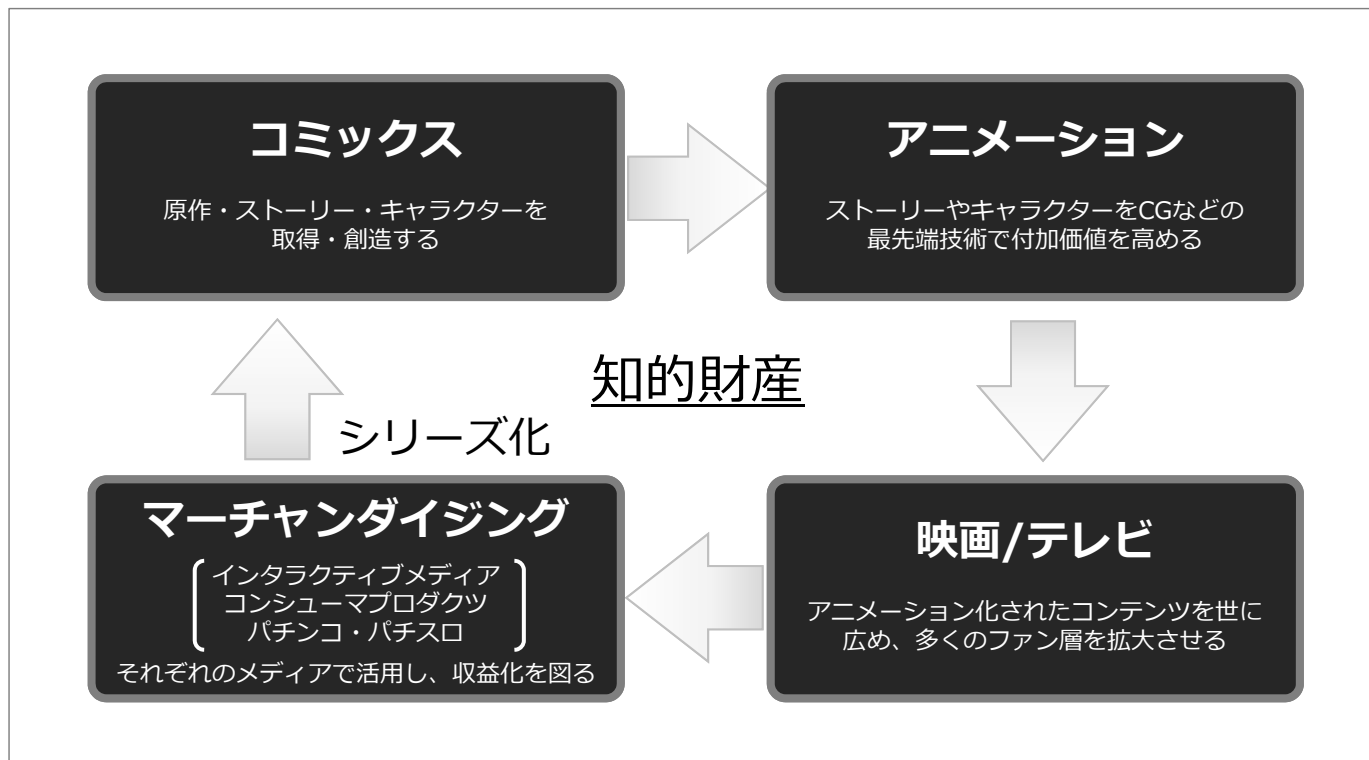

## グループ体制

すべての人に最高の余暇を  
The Greatest Leisure for All People

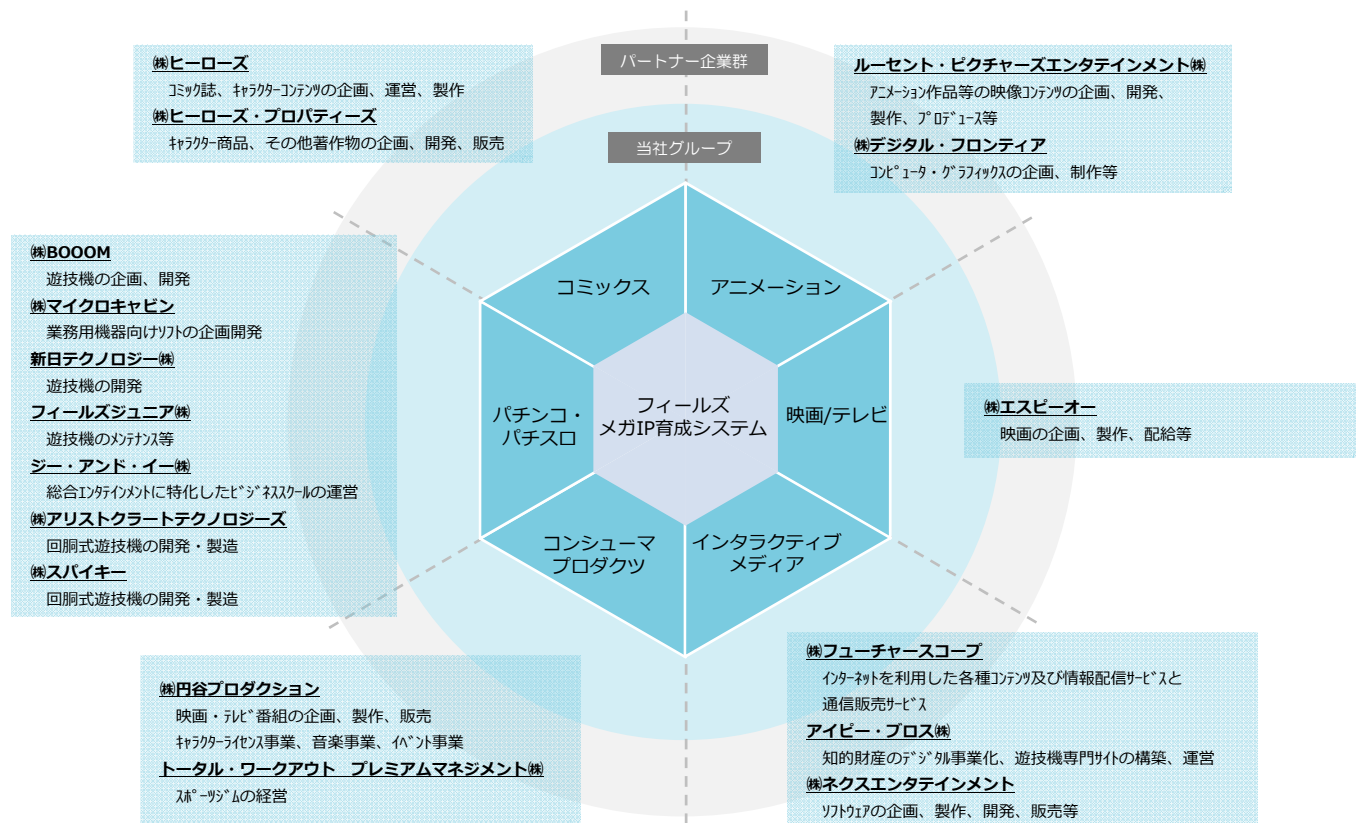

## グループ体制概要

すべての人に最高の余暇を  
The Greatest Leisure for All People

(2015年6月30日現在)

	会社名	議決権 所有 割合	資本金 (百万円)	住所	事業内容	グループ 参加年月
コミックス	□(株)ヒーローズ	49.0	10	東京都 渋谷区	コミック誌・キャラクターコンテンツ の企画・運営・製作	2010年 4月
アニメーション	○ルーセント・ピクチャーズ エンタテインメント(株)	100.0	20	東京都 渋谷区	アニメーションの 企画・制作・プロデュース	2007年 10月
	○(株)デジタル・フロンティア	86.9	31	東京都 渋谷区	コンピュータ・グラフィックスの 企画・制作等	2010年 4月
映画/テレビ	□(株)エスピーオー	31.8	371	東京都 港区	映画の企画・制作・配給等	2008年 3月
マーチャンダイジング						
インタラクティブ メディア	○(株)フューチャースコープ	87.7	60	東京都 目黒区	モバイルコンテンツの 提供サービス・通信販売	2006年 10月
	○アイピー・プロス(株)	85.0	75	東京都 渋谷区	オンラインゲームサイトの構築・運営	2010年 12月
	○(株)ネクスエンタテインメント	69.8	92	東京都 目黒区	コンピュータソフトウェアの 企画・制作・販売	2011年 11月
コンシューマ プロダクツ	○トータル・ワークアウト プレミアムマネジメント(株)	95.0	5	東京都 渋谷区	スポーツジムの経営	2011年 5月
	○(株)円谷プロダクション	51.0	310	東京都 渋谷区	映画・テレビ番組の企画・制作 キャラクター商品の企画・制作・販売	2010年 4月
パチンコ・ パチスロ	○(株)アリストクラート テクノロジーズ	100.0	10	東京都 千代田区	回胴式遊技機の開発・製造	2015年 5月
	○(株)スパイキー	100.0	100	東京都 千代田区	回胴式遊技機の開発・製造	2015年 5月
	□(株)ミズホ	49.7	10	東京都 渋谷区	遊技機の開発・製造	2012年 2月
	□(株)七匠	38.9	40	東京都 渋谷区	遊技機の開発・製造	2014年 1月
	○新日テクノロジー(株)	100.0	50	東京都 渋谷区	遊技機の開発	2008年 1月
	○(株)マイクロキャビン	100.0	10	三重県 四日市市	業務用機器向けソフトの企画開発	2011年 1月
	○(株)BOOOM	51.0	10	東京都 渋谷区	遊技機の企画・開発	2009年 5月
	○フィールズジュニア(株)	100.0	10	東京都 渋谷区	遊技機のメンテナンス等	2002年 3月
	□(株)総合メディア	35.0	10	東京都 渋谷区	広告代理店業務等	2010年 3月

※○連結子会社 □持分法適用会社

## コーポレート・ガバナンス体制

すべての人に最高の余暇を  
The Greatest Leisure for All People

### コーポレート・ガバナンスに関する基本的な考え方

当社は、経営理念である「すべての人に最高の余暇を」提供することを使命とし、企業価値を継続的に高めていくことを経営の基本方針としています。この基本方針を実現するために、コーポレート・ガバナンスを有効に機能させることが、当社の重要な経営課題の一つであると考えています。コーポレート・ガバナンス体制強化については取締役会、監査役会、会計監査人及び執行役員会という枠組みの中で経営機構や制度の改革を進めていきます。

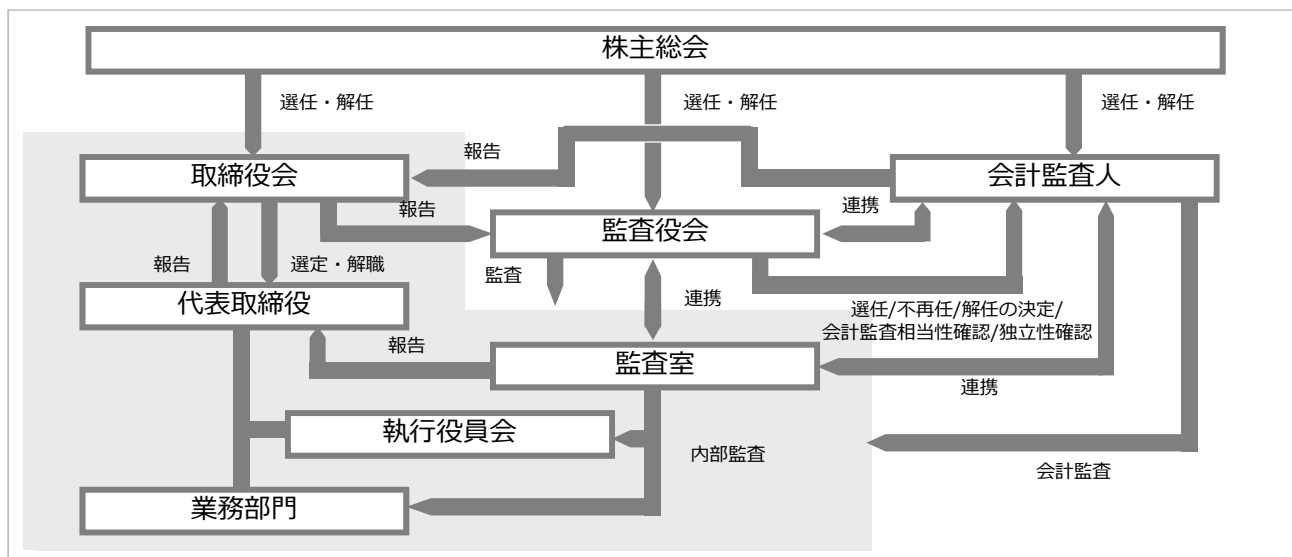

## 利益還元方針

すべての人に最高の余暇を  
The Greatest Leisure for All People

### 基本方針：連結配当性向基準 20%以上／安定性重視

(単位:百万円)

	2007.3	2008.3	2009.3	2010.3	2011.3	2012.3	2013.3	2014.3	2015.3	2016.3E
親会社株主に帰属する当期純利益	3,710	5,296	△1,481	3,289	7,520	5,991	4,720	5,370	3,018	3,500
配当金総額	1,388	1,561	1,534	1,503	1,660	1,659	1,659	1,659	1,991	1,659
配当性向(%)	37.4	29.5	-	45.9	22.1	27.7	35.1	30.9	66.0	47.4
発行済株式総数(株)	347,000	347,000	347,000	347,000	347,000	347,000	34,700,000	34,700,000	34,700,000	34,700,000
中間期 (自己株式を除く)	347,000	347,000	347,000	336,357	332,115	332,115	331,838	33,183,800	33,183,800	33,183,800
決算期 (自己株式を除く)	347,000	347,000	336,357	332,115	332,115	331,838	33,183,800	33,183,800	33,183,800	33,183,800

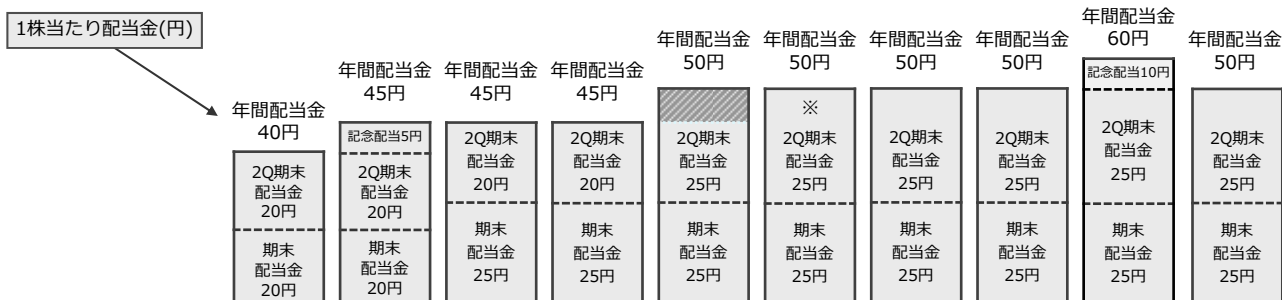

※2010年11月4日に2Q期末配当金を増額しております。

※2012年9月30日を基準日として、普通株式1株を100株に分割しており、過去に遡って当該株式の分割を考慮した額を記載しています。

## CSRへの取り組み

すべての人に最高の余暇を  
The Greatest Leisure for All People

### フィールズのCSR

私たちは成熟化する社会において、増加していくと認知される人々の余暇時間に対して、商品・サービスを提供し、余暇の充実を図ることで人々の生活や人生を豊かにできると考えています。そして、これらの取り組みを持続的に行うことが、社会全体の幸せにつながると確信しています。

つまり、**私たちの企業理念に基づいた行動そのものが社会的責任を果たすこと**であり、こうした考えに基づき行動することが、当社グループの商品・サービスをご愛顧頂いている皆様や、資本をお預け頂いている株主の皆様のみならず、当社を取り巻くすべてのステークホルダーの皆様に対する責務であると考えています。

### CSR推進体制



(株)円谷プロダクション並びに賛同企業グループ各社では、2011年3月に被災地支援のため大震災発生後直ちに「ウルトラマン基金」を設立しました。当該基金では、未来への希望の光である子供たちに心からのエールと物資を贈りそして、子供たちの未来のために永続的に支援活動を展開していきます。

#### 「ウルトラマン基金」概要

名称	ウルトラマン基金 ULTRAMAN FOUNDATION
代表	山本英俊 (株式会社円谷プロダクション取締役会長)
設立	2011年3月
運営事務局	株式会社円谷プロダクション (Tsuburaya Productions Co., Ltd.)
URL	<a href="http://www.ultraman-kikin.jp/">http://www.ultraman-kikin.jp/</a>
ステートメント	ウルトラマン基金は、未来への希望の光である子供たちに心からのエールと物資を贈り、そして子供たちの未来のために永続的に支援活動を展開していく基金です。物心両面からの支援を、粘り強く継続的に実施していきます。ひとりでも多くの子供たちが少しでも早く笑顔を取り戻し、そして、力強く未来を切り開いていくことを、心から祈ります。
スローガン	子供たちの、今と未来を支援する基金





## 主な取り組み

Topics 1	節電の取り組みを継続実施
2014年夏季も節電対応を継続実施	
実施内容	空調・施設関連 <ul style="list-style-type: none"> <li>稼動時間短縮、空調温度の管理徹底</li> <li>照明の削減、LED電球への交換</li> <li>低消費電力型の複合機を導入</li> </ul>
	OA機器関連 <ul style="list-style-type: none"> <li>節電OA機器の導入、パソコン等の待機電力削減</li> </ul>
	クールビズ対応

Topics 2	チャリティゴルフトーナメントに協賛
収益の一部を寄付	
開催日	2014年5月17日～18日
活動内容	エントリーフィー、チャリティオークション、入場チケットの販売等の収益を寄付(2009年より毎年実施)
寄付先	東日本大震災の被災地復興支援に寄付

Topics 3	ボランティア活動への積極参加
清掃活動を通じた環境保護活動	
2011年03月～	南平台町(本社周辺)清掃活動を実施(毎月継続)
2013年06月～	ペットボトルキャップと使用済み切手の回収を実施
2014年04月	一般社団法人JEAN主催「鶴沼海岸クリーンアップキャンペーン」に参加
2014年04月	東京都渋谷区主催「渋谷区一斉清掃の日(4月28日「しぶやの日」)」に参加
2014年09月	一般社団法人JEAN主催「鶴沼海岸クリーンアップキャンペーン」に参加
2014年10月	渋谷区主催『きれいなまち渋谷をみんなでつくる条例10.7 啓発キャンペーン』に参加し駅前清掃を実施

Topics 4	ISO27001、ISO9001を更新
情報セキュリティマネジメント・品質マネジメントの運用	
ISO27001	: 2005 2014年7月 継続更新
ISO 9001	: 2008 2014年6月 継続更新
内容	情報セキュリティマネジメントシステムの向上 品質マネジメントの継続的改善

Topics 5	営業部門へエコカーを導入
環境に配慮しエコカーを導入	
対象車	営業車両256台入替完了
導入期間	2009年9月～
導入効果	年間480tのCO2削減見込み (スギの年間CO2吸収量3万本分相当)

Topics 6	沖縄事務センターを開設
障がい者雇用の促進	
活動内容	沖縄にて障がいのある方を採用し、障がい者雇用の促進 障がいのある方への就業機会を提供し、働きやすい環境を整備することで社会的責任を果たす
開設日	2010年4月1日(開所式:2010年4月5日)
業務内容	データ入力等

Topics 7	AED(自動体外式除細動器)導入推進
活動内容	社内にAEDを設置し、社員への取扱い講習を実施 来訪者や近隣住民の皆様へも役立てられるよう、支社・支店の入口付近等分かりやすい場所に設置
設置日	2011年1月7日～
設置場所	本社ビル及び全国7支社・26支店 沖縄事務センター、トータルワークアウト 合計約53箇所

### 主な活動実績

2011年	<b>被災地へ支援訪問</b> 宮城県:石巻市、南三陸町、気仙沼市、東松島市、女川町 福島県:須賀川市、郡山市、いわき市、福島市 岩手県:宮古市、大槌町 千葉県:旭市  <b>寄付金等の贈呈</b> 宮城県へ3,000万円、福島県へ2,000万円 岩手県へ2,000万円とマイクロバス
2012年	<b>被災地へ支援訪問</b> 宮城県:石巻市、女川町/福島県:郡山市、須賀川市
2013年	<b>被災地へ支援訪問</b> 宮城県:東松島市/福島県:富岡町 <b>寄付金等の贈呈</b> 岩手県・宮城県・福島県へ各2,500万円とマイクロバス  「ヒーローキャラバン～子供たちの心に光を～78 places in 東北」 2013年3月から2014年3月末までに79か所の保育園や幼稚園への訪問を実施し、7,200名以上の子どもたちと触れ合う
2014年	アントニオ猪木氏とのコラボレーションによる 『東日本大震災復興チャリティイベント元気祭り2014』を開催 ウルトラマン基金は東北8会場でウルトラヒーローショーを実施
2015年	被災地を含む全国の「支援を必要としている子どもたち」へと活動範囲を拡大  支援の輪を拡大させるため募金箱をリニューアル 怪獣をモチーフにした5種類の「怪獣募金箱」を制作



## 8. 当社業績推移等

---

## 四半期P/L 推移表

すべての人に最高の余暇を  
The Greatest Leisure for All People

### 【 連結P/L 】

(単位:百万円)

	2014.3					2015.3					2016.3				
	1Q	2Q	3Q	4Q	通期	1Q	2Q	3Q	4Q	通期	1Q	2Q	3Q	4Q	通期
売上高	5,748	30,637	17,819	60,700	114,904	7,459	12,882	8,976	70,237	99,554	17,140				
売上総利益	2,027	11,621	5,709	14,455	33,812	2,790	4,130	3,593	17,955	28,468	4,950				
販管費	5,856	5,615	5,849	6,700	24,020	5,300	5,698	6,115	6,611	23,724	5,956				
営業利益	△3,829	6,005	△140	7,755	9,791	△2,509	△1,568	△2,522	11,342	4,743	△1,005				
経常利益	△3,759	5,903	△78	7,699	9,765	△2,254	△1,818	△1,561	11,124	5,491	△864				
親会社株主に帰属する当期純利益	△2,290	3,724	△207	4,143	5,370	△1,502	△1,007	△706	6,233	3,018	△867				
パチンコ(台)	12,842	97,434	28,728	23,875	162,879	38,540	35,370	44,224	184,272	302,406	15,684				
パチスロ(台)	5,660	55,969	31,003	137,471	230,103	5,657	22,552	7,172	61,904	97,285	28,725				
合計(台)	18,502	153,403	59,731	161,346	392,982	44,197	57,922	51,396	246,176	399,691	44,409				

	2011.3					2012.3					2013.3				
	1Q	2Q	3Q	4Q	通期	1Q	2Q	3Q	4Q	通期	1Q	2Q	3Q	4Q	通期
売上高	21,344	21,668	28,421	32,160	103,593	17,635	15,717	9,709	49,134	92,195	21,145	7,973	18,627	60,396	108,141
売上総利益	7,663	11,328	7,292	8,846	35,129	5,076	6,907	4,343	15,004	31,330	5,566	3,258	6,239	18,216	33,279
販管費	5,314	4,495	5,775	6,409	21,993	5,302	5,099	5,903	6,499	22,803	5,282	5,402	5,535	6,745	22,964
営業利益	2,348	6,834	1,517	2,437	13,136	△225	1,807	△1,560	8,505	8,527	283	△2,142	703	11,470	10,314
経常利益	2,518	6,985	1,980	2,201	13,684	△266	1,979	△1,607	8,555	8,661	574	△2,312	763	11,243	10,268
親会社株主に帰属する当期純利益	1,477	3,951	1,043	1,049	7,520	△284	2,712	△1,296	4,859	5,991	342	△1,322	303	5,397	4,720
パチンコ(台)	64,892	161,728	15,073	20,921	262,614	7,107	82,157	36,201	107,758	233,223	20,928	25,895	31,824	21,346	99,993
パチスロ(台)	40,646	25,862	71,404	79,747	217,659	36,250	25,740	11,499	105,678	179,167	43,862	10,418	37,887	135,950	228,117
合計(台)	105,538	187,590	86,477	100,668	480,273	43,357	107,897	47,700	213,436	412,390	64,790	36,313	69,711	157,296	328,110

\*各2Q~4Qにつきましては、表上計算にて算出しております。

### 【 個別P/L 】

(単位:百万円)

	2010.3	2011.3	2012.3	2013.3	2014.3	2015.3
	通期	通期	通期	通期	通期	通期
売上高	61,357	90,971	80,394	97,301	103,572	87,221
売上総利益	24,493	30,197	27,036	29,341	30,592	24,976
販管費	15,875	17,277	18,834	19,317	21,065	21,146
営業利益	8,618	12,920	8,202	10,023	9,527	3,829
経常利益	8,830	13,451	8,496	10,219	9,246	4,431
当期純利益	4,538	6,826	4,905	6,083	4,582	1,855

## 主要財務数値・経営指標（2003年3月期～2009年3月期）

すべての人に最高の余暇を  
The Greatest Leisure for All People

\* 上段(カッコ)内は前年同期比を表します。

(単位:百万円)

	2003.3	2004.3	2005.3	2006.3	2007.3	2008.3	2009.3
売上高	61,888	(107.0) 66,211	(123.3) 81,658	(118.6) 96,814	(88.1) 85,321	(119.3) 101,818	(71.7) 73,035
売上総利益	15,992	(134.9) 21,578	(114.7) 24,752	(120.1) 29,737	(98.4) 29,248	(118.1) 34,544	(69.5) 24,024
販売費及び一般管理費	9,211	(105.4) 9,711	(130.3) 12,655	(137.4) 17,389	(116.8) 20,303	(105.3) 21,385	(103.2) 22,063
営業利益	6,781	(175.0) 11,866	(101.9) 12,097	(102.1) 12,348	(72.4) 8,944	(147.1) 13,158	(14.9) 1,960
経常利益	7,022	(173.9) 12,209	(102.2) 12,480	(105.2) 13,127	(70.1) 9,202	(127.2) 11,705	(8.5) 991
親会社株主に帰属する 当期純利益	3,524	(187.9) 6,620	(104.6) 6,926	(102.3) 7,085	(52.4) 3,710	(142.7) 5,296	(-) △1,481
資本金	1,295	1,295	7,948	7,948	7,948	7,948	7,948
純資産額	8,752	14,507	33,426	39,411	42,836	46,331	39,496
総資産額	17,090	37,115	72,584	87,556	66,081	69,168	52,064
営業キャッシュ・フロー	3,316	851	2,965	6,164	5,293	11,127	4,147
投資キャッシュ・フロー	△ 2,253	△ 3,190	△ 5,257	△ 2,224	△ 4,772	△ 14,604	△ 6,182
財務キャッシュ・フロー	△ 2,454	2,029	10,177	△ 1,540	1,488	△ 1,384	602
現金及び現金同等物の期末残高	5,739	5,437	13,326	15,777	17,819	12,693	11,181

(単位:円)

一株当たり指標	2003.3	2004.3	2005.3	2006.3	2007.3	2008.3	2009.3	
1株当たり純資産額	268,600	89,305	96,026	113,275	118,487	128,201	117,326	
1株当たり年配当額	10,000	記念 中間 期末 24,000 10,000 10,000 4,000	中間 期末 4,000 2,000 2,000	中間 期末 4,000 2,000 2,000	中間 期末 4,000 2,000 2,000	記念 中間 期末 4,500 500 2,000 2,000	中間 期末 2,000 2,000	中間 期末 2,000 2,500
1株当たり当期純利益	117,233	40,465	19,888	20,118	10,692	15,263	△ 4,271	

(単位:%)

経営指標	2003.3	2004.3	2005.3	2006.3	2007.3	2008.3	2009.3
自己資本比率	51.2	39.1	46.0	45.0	62.2	64.3	75.8
自己資本利益率 (ROE)	55.9	56.9	28.9	19.5	9.2	12.4	△ 3.5
総資産経常利益率 (ROA)	39.3	45.0	22.8	16.4	12.0	17.3	1.6
配当性向 (1)	7.9	(2) 20.1	20.7	20.3	37.4	29.5	-

その他	2003.3	2004.3	2005.3	2006.3	2007.3	2008.3	2009.3
発行済株式総数 (株)	(3) 32,300	(3) 161,500	347,000	347,000	347,000	347,000	347,000
自己株式数 (株)	-	-	-	-	-	-	10,643
従業員数 (人)	460	651	758	901	1,022	1,077	827

(1) 2007年3月期以降は連結配当性向 (2) 2004年3月期配当性向は記念配当を含み算出 (3) 2003年1月 1 : 5分割 / 2004年3月期 1 : 2分割

## 主要財務数値・経営指標（2010年3月期～2016年3月期）

すべての人に最高の余暇を  
The Greatest Leisure for All People

\* 上段(カッコ)内は前年同期比を表します。

(単位:百万円)

	2010.3	2011.3	2012.3	2013.3	2014.3	2015.3	2016.3 1Q
売上高	(90.8) 66,342	(156.1) 103,593	(89.0) 92,195	(117.3) 108,141	(106.3) 114,904	(86.6) 99,554	(229.8) <b>17,140</b>
売上総利益	(111.9) 26,889	(130.6) 35,129	(89.2) 31,330	(106.2) 33,279	(101.6) 33,812	(84.2) 28,468	(177.4) <b>4,950</b>
販売費及び一般管理費	(85.0) 18,764	(117.2) 21,993	(103.7) 22,803	(100.7) 22,964	(104.6) 24,020	(98.8) 23,724	(112.4) <b>5,956</b>
営業利益	(414.5) 8,124	(161.7) 13,136	(64.9) 8,527	(121.0) 10,314	(94.9) 9,791	(48.4) 4,743	(-) <b>△1,005</b>
経常利益	(783.1) 7,761	(176.3) 13,684	(63.3) 8,661	(118.6) 10,268	(95.1) 9,765	(56.2) 5,491	(-) <b>△864</b>
親会社株主に帰属する 当期純利益	(-) 3,289	(228.6) 7,520	(79.7) 5,991	(78.8) 4,720	(113.8) 5,370	(56.2) 3,018	(-) <b>△867</b>
資本金※	7,948	7,948	7,948	7,948	7,948	7,948	<b>7,948</b>
純資産額※	41,187	47,021	51,555	55,098	58,753	60,246	<b>58,305</b>
総資産額※	81,329	78,971	93,601	106,628	104,869	110,316	<b>90,082</b>
営業キャッシュ・フロー	8,429	8,005	10,015	13,570	16,322	△9,086	<b>△5,334</b>
投資キャッシュ・フロー	△1,011	△4,356	△4,798	△6,263	△8,018	△6,297	<b>75</b>
財務キャッシュ・フロー	△2,687	△3,915	△2,565	△2,277	△2,018	1,624	<b>5,445</b>
現金及び現金同等物の期末残高	15,906	15,632	18,284	23,309	29,583	15,823	<b>16,009</b>

(単位:円)

一株当たり指標	2010.3	2011.3	2012.3	2013.3	2014.3(4)	2015.3	2016.3 1Q
1株当たり純資産額※	123,645	140,853	153,904	1,644.15	1,756.27	1,792.83	<b>1,733.56</b>
1株当たり年配当額	4,500	5,000	5,000	50	50	60 記念 10 25 25	(計画) 50 <b>中間 25 期末 25</b>
1株当たり当期純利益	9,796	22,643	18,044	142.27	161.83	90.97	<b>△26.15</b>

(単位:%)

経営指標	2010.3	2011.3	2012.3	2013.3	2014.3	2015.3	2016.3 1Q
自己資本比率	50.5	59.2	54.6	51.2	55.6	53.9	<b>63.9</b>
自己資本利益率 (ROE)	8.2	17.1	12.2	8.9	9.5	5.1	<b>△1.5</b>
総資産経常利益率 (ROA)	11.6	17.1	10.0	10.3	9.2	5.1	<b>△0.9</b>
配当性向	45.9	22.1	27.7	35.1	30.9	66.0	-

その他	2010.3	2011.3	2012.3	2013.3	2014.3(4)	2015.3	2016.3 1Q
発行済株式総数 (株)	347,000	347,000	347,000	34,700,000	34,700,000	34,700,000	<b>34,700,000</b>
自己株式数 (株)	14,885	14,885	15,162	1,516,200	1,516,200	1,516,200	<b>1,516,200</b>
従業員数 (人)	909	1,149	1,324	1,416	1,588	1,716	<b>1,909</b>

(4) 2012年10月より1単元=100株に変更しました。2013年3月期中間配当は、株式分割を考慮した額を記載しています。

## 業績推移グラフ (連結)

すべての人に最高の余暇を  
The Greatest Leisure for All People

### 売上高

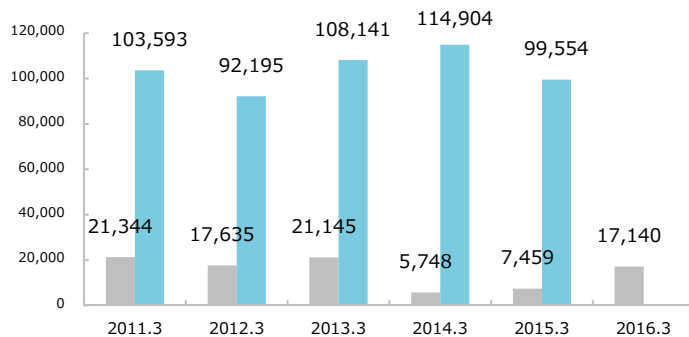

### 営業利益

■ 1Q ■ 通期 (単位:百万円)

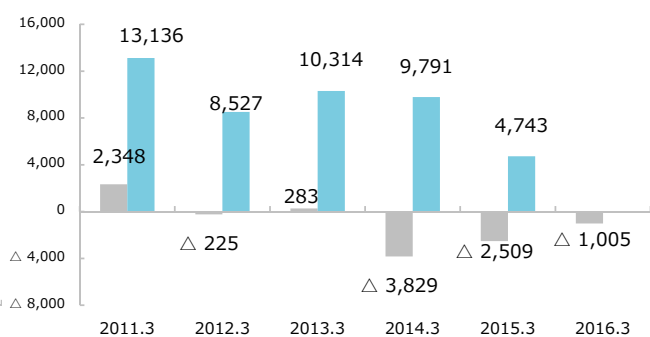

### 経常利益

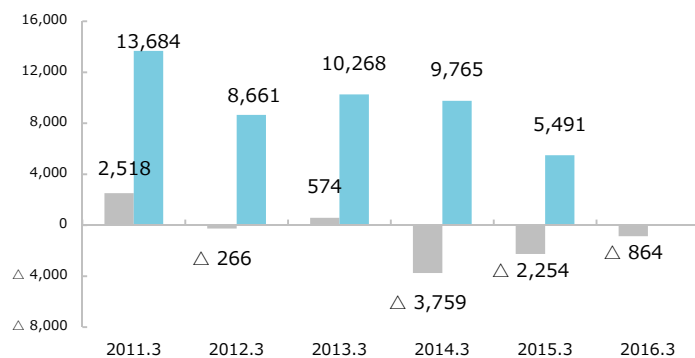

### 親会社株主に帰属する当期純利益

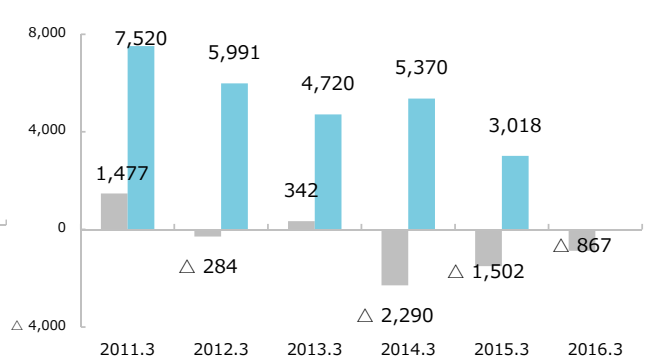

## 資産/負債・純資産推移グラフ (連結)

すべての人に最高の余暇を  
The Greatest Leisure for All People

### 資産の推移

- ① 投資その他の資産
- ② 無形固定資産
- ③ 有形固定資産
- ④ その他流動資産
- ⑤ 受取手形及び売掛金
- ⑥ 現金及び預金

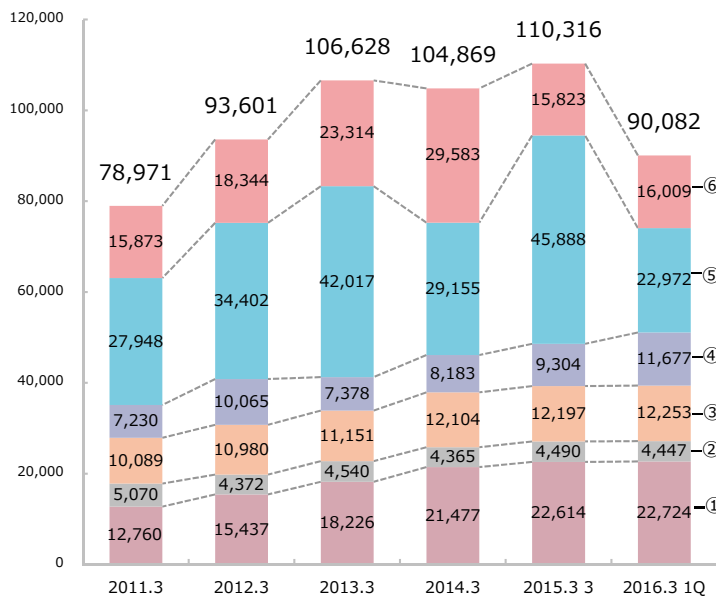

### 負債・純資産の推移

(単位:百万円)

- ① 純資産
- ② その他固定負債
- ③ その他流動負債
- ④ 有利子負債
- ⑤ 支払手形及び買掛金

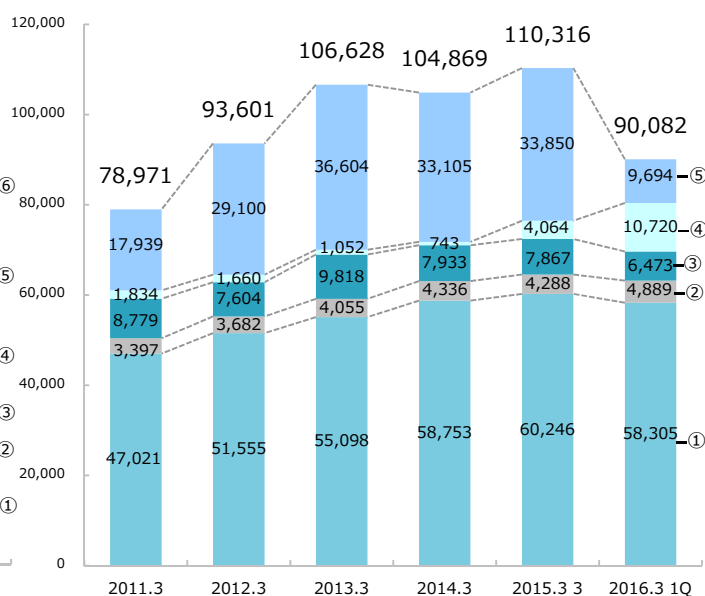

## 販売費及び一般管理費推移グラフ（連結）

すべての人に最高の余暇を  
The Greatest Leisure for All People

(単位:百万円)

	2011.3	2012.3	2013.3	2014.3	2015.3	2016.3 1Q
広告宣伝費	4,006	3,644	2,964	4,305	3,541	720
給料	5,527	5,728	5,569	5,859	6,222	1,602
賞与引当金繰入額	290	246	247	285	306	12
役員賞与引当金繰入額	220	240	230	230	282	48
業務委託費	1,553	2,373	2,608	2,451	2,394	635
旅費交通費	551	542	507	551	598	125
減価償却費	1,393	1,431	1,623	1,268	1,474	377
地代家賃	1,654	1,749	2,249	2,062	2,022	501
貸倒引当金繰入額	-	△52	△56	△3	3	△3
退職給付費用	76	86	92	6	118	32
のれん償却額	366	333	319	323	325	85
その他	6,357	6,483	6,612	6,683	6,439	1,822
販売費及び一般管理費合計	21,993	22,803	22,964	24,020	23,724	5,956

\*科目の「その他」につきましては、表上計算にて算出しております。

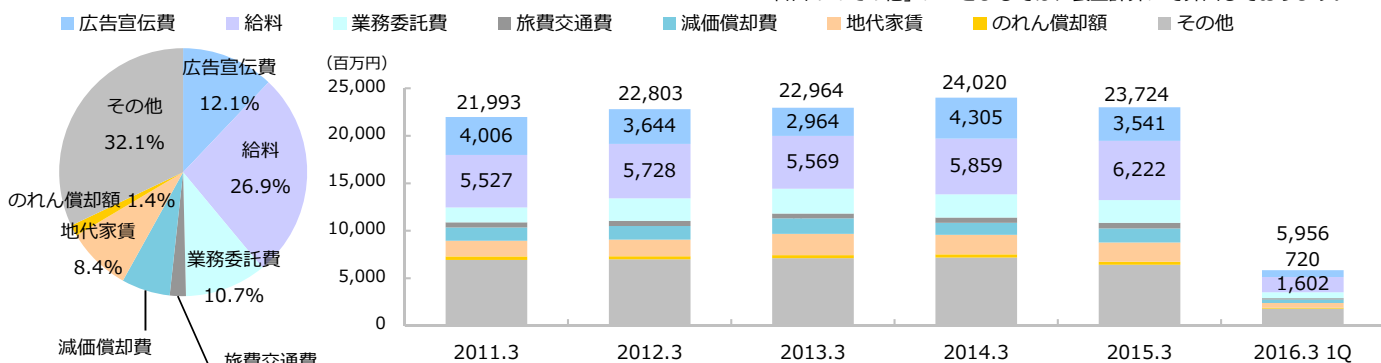

## フリー・キャッシュ・フロー推移グラフ

すべての人に最高の余暇を  
The Greatest Leisure for All People

\*フリー・キャッシュ・フロー：営業活動によるキャッシュ・フロー+投資活動によるキャッシュ・フロー

(単位:百万円)

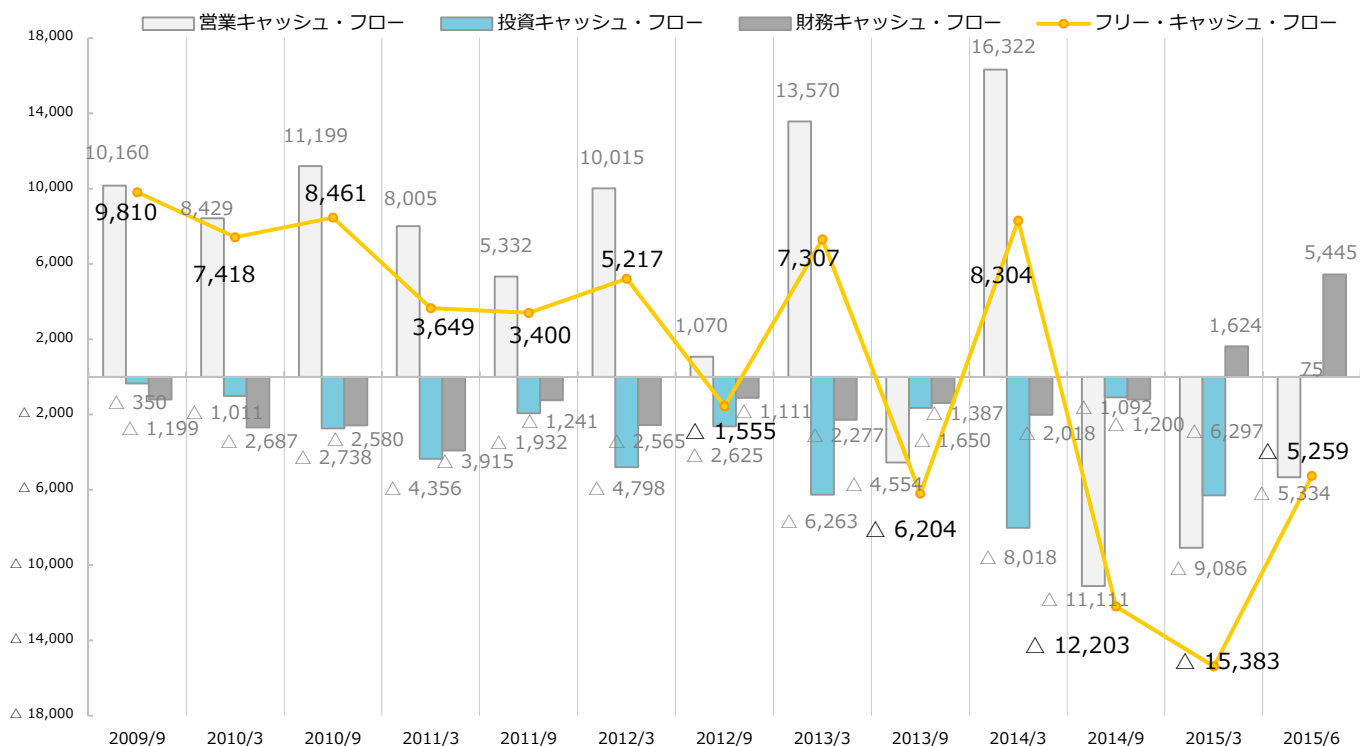

## ご参考：IRサイトのご紹介

すべての人に最高の余暇を  
The Greatest Leisure for All People

IRサイトに各種IRツールを掲載していますので是非ご活用下さい

### IRサイトのご案内

URL : <http://www.fields.biz/ir/j/>



- 企業プロフィール
- 決算関連情報
- 決算説明会情報（説明要旨、質疑応答）
- IRリリース
- コーポレート・ガバナンス/CSR情報
- 株主株式情報

### IRサイト（英語版）のご案内

URL : <http://www.fields.biz/ir/e/>



[ 日興IR ] 2014年度「最優秀サイト」に選定  
業種別4年連続1位に選定



[ 大和IR ]  
2014年度優秀賞



[ Gomez ]  
2015年度銀賞



### IRツールのご案内

【 アニュアルレポート（和・英）】2004年3月期より毎年発行しています

[Shaping the FUTURE] 2014年10月28日発行

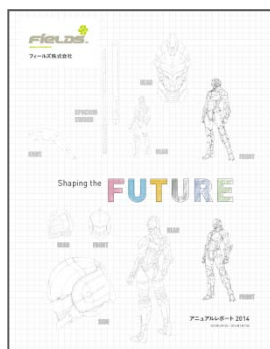

- IPの取り組み、進捗状況
- IPの価値最大化に向けて
- 事業活動レビュー
- CSR情報
- 財務情報
- 企業データ



携帯電話からもIR情報をご覧いただけます  
スマートフォン モバイル







#### 免責事項

本資料に掲載されている弊社の計画、戦略、予想などは、すでに確定した事実を除き、潜在的リスクや不確定要素を含んでおり、その内容を保証するものではありません。

潜在的リスクや不確定要素には、経済環境、市場における競争状況、弊社の取扱商品等が考えられますが、これらに限るものではありません。

なお、本資料・データの無断転用はご遠慮ください。